



MACLAREN

From Birth Twin Buggy

Twin Techno™

OWNERS MANUAL

MODE D'EMPLOI

MANUAL DEL USUARIO

BEDIENUNGSANLEITUNG

MANUALE DI ISTRUZIONI

HANDLEIDING

BRUKSANVISNING

BRUGSANVISNING

INSTRUKCJA OBSŁUGI

РУКОВОДСТВО ПОЛЬЗОВАТЕЛЯ

ΟΔΗΓΙΕΣ ΧΡΗΣΗΣ

KULLANIM TALIMATI

INSTRUÇÕES DE USO

PETUNJUK PENGGUNAAN

تعليمات الاستخدام

使用户说明书

取扱説明書

사용설명서

使用户説明書

IMPORTANT: KEEP FOR FUTURE REFERENCE

IMPORTANT : CONSERVER POUR TOUTE RÉFÉRENCE ULTÉRIEURE.

IMPORTANTE: CONSEVAR PARA FUTURAS REFERENCIAS.

WICHTIG: BITTE SICHER AUFBEWAHREN.

IMPORTANTE: CONSERVARE PER CONSULTAZIONI SUCCESSIVE.

BELANGRIJK: BEWAAR VOOR NASLAG.

VIKTIGT: BEHÅLL FÖR FRAMTIDA REFERENS.

VIGTIGT: GEM TIL SENERE BRUG.

WAŻNE: PROSZĘ ZACHOWAĆ.

ВАЖНО: СОХРАНИТЕ В КАЧЕСТВЕ СПРАВОЧНОЙ ИНФОРМАЦИИ.

ΣΗΜΑΝΤΙΚΟ: ΝΑ ΦΥΛΑΧΘΕΙ ΓΙΑ ΜΕΛΛΟΝΤΙΚΗ ΑΝΑΦΟΡΑ.

DIKKAT: İLERİDE REFERANS OLMASI İÇİN SAKLAYINIZ.

IMPORTANTE: GUARDE PARA REFERÊNCIA FUTURA.

PENTING: SIMPAN UNTUK REFERENSI MENDATANG.

هام: احتفظ بالدليل للرجوع إليه لاحقاً

重要信息：请保留作日后参考之用。

重要：必要なときにすぐに取り出せる場所に大切に保管してください。

중요: 이후에도 참조할 수 있도록 보관하십시오.

重要信息：請保留作日後參考之用。

CUSTOMER SERVICE:

Maclaren EUROPE LTD.

 Station Works, Long Buckby
Northamptonshire NN6 7PF
United Kingdom

UK T +44 1327 841 320

USA T +1 203 354 4400

 **FR** T +33 148 63 88 80

DE T + 49 221 270 9690

ES T +34 902 021 033

HK T +852 2902 2888

 **maclarenbaby.com**

For the list of our services and repair centres, visit maclarenbaby.com

The words **MACLAREN**® and **MACLAREN Twin Techno**™ and associated logos are trade marks. © Maclaren. All Rights Reserved.
MS11965 From Birth Buggy 0513 IM GLB ML

IMPORTANT SAFETY REMINDER: PLEASE READ

If you have read and fully understood the instructions provided in the Owner's Manual and accompanying safety warnings you should now remove the red safety strap on your Buggy.

If you have not fully understood any aspect of the Owner's Manual and accompanying safety warnings, which have to be adhered to, you must not use this Buggy until you have sought clarification on any issues by either:

1. Contacting Maclaren customer services on the appropriate number on the back of this owners manual;
2. Emailing a Maclaren representative at **info@maclarenbaby.com**;
3. Logging on to **maclarenbaby.com** in order to download the most up-to-date Owner's Manual;
4. Visit a Maclaren Showroom or authorised retailer for a demonstration on the safe use of your buggy. You can contact Maclaren Customer Services in order to arrange such a demonstration.

IMPORTANT: Please ensure that this Owner's Manual is kept for future reference and is passed on to anyone who is not familiar with this product before they use this Buggy. Failure to do so may affect your Child's safety. Do not place your Child's safety at risk by not following the Owner's Manual and accompanying safety warnings.

IMPORTANT: IF YOU ARE UNABLE TO UNDERSTAND OR USE THIS BUGGY IN ACCORDANCE WITH THE SAFETY OPERATION INSTRUCTIONS IN THE OWNER'S MANUAL PLEASE REFRAIN FROM USING THIS BUGGY AND RETURN THE PRODUCT TO STORE.

RAPPEL DE SECURITE IMPORTANT : VEUILLEZ LIRE CE QUI SUIT

Si vous avez lu et parfaitement compris les instructions fournies dans le manuel de l'utilisateur et les avertissements de sécurité correspondants, vous pouvez retirer le bandeau de sécurité rouge de votre Buggy.

Si vous n'avez pas compris un détail quelconque du manuel de l'utilisateur et des avertissements correspondants, auxquels il est nécessaire de se conformer, vous ne devez pas utiliser ce Buggy avant d'avoir obtenu des éclaircissements en :

1. Contacter le service client Maclaren indiqué sur la liste au dos de ce livret;
2. Envoyant un e-mail à un représentant Maclaren sur **info@maclarenbaby.com**;
3. Connexion à **maclarenbaby.com** pour télécharger Mode d'emploi les plus up-to-date de l';
4. Vous rendant dans une boutique Maclaren ou chez un revendeur agréé pour une démonstration de l'utilisation sans danger de votre Buggy. Vous pouvez joindre le service client Maclaren afin d'organiser une démonstration.

IMPORTANT: Veuillez conserver ce manuel de l'utilisateur afin de pouvoir vous y référer à l'avenir et confiez-le à toute personne n'étant pas familiarisée avec ce produit avant qu'elle n'utilise ce Buggy. Ne mettez pas votre enfant en danger en négligeant le manuel de l'utilisateur et les avertissements correspondants.

IMPORTANT: SI VOUS N'ARRIVEZ PAS A COMPRENDRE LES INSTRUCTIONS DE SECURITE DU MANUEL DE L'UTILISATEUR OU A UTILISER CETTE POUSSETTE EN VOUS Y CONFORMANT VEUILLEZ NE PAS UTILISER CETTE POUSSETTE ET RAMENEZ-LA AU MAGASIN.

RECORDATORIO IMPORTANTE DE SEGURIDAD: LÉALO DETENIDAMENTE

Si ha leído y comprendido completamente las instrucciones del Manual del propietario y los avisos de seguridad adjuntos, ya puede retirar el precinto rojo de seguridad de la silla de paseo.

Si no ha comprendido totalmente los aspectos del Manual del propietario y de los avisos de seguridad adjuntos, los cuales deben cumplirse, no debería utilizar esta silla de paseo hasta que obtenga aclaraciones sobre cualquier aspecto a través de:

1. Contacte a Servicio al Cliente Maclaren que aparece en la parte posterior de este folleto;
2. Enviar un correo electrónico a un representante de Maclaren en **info@maclarenbaby.com**;
3. Inicio de sesión en **maclarenbaby.com** para descargar el manual del propietario de la información más al día de;
4. Visitar una sala de exposición de Maclaren o un distribuidor autorizado para una demostración de cómo utilizar su silla de paseo de forma segura. Puede contactar con los Servicios de atención al cliente de Maclaren para concertar una demostración.

IMPORTANTE: Asegúrese de que conserva el Manual del propietario para futuras consultas, y que lo cede a cualquier persona que no esté familiarizada con el producto, antes de que use esta silla de paseo. El incumplimiento de estos requisitos puede afectar a la seguridad del bebé. Al incumplir las instrucciones del Manual del propietario y de los avisos de seguridad adjuntos, compromete la seguridad de su bebé.

IMPORTANTE: SI NO PUEDE COMPRENDER EL USO O NO PUEDE UTILIZAR ESTA SILLA DE PASEO SEGÚN LAS INSTRUCCIONES PARA UN FUNCIONAMIENTO SEGURO QUE APARECEN EN EL MANUAL DEL USUARIO, EVITE UTILIZARLA Y DEVUELVA EL PRODUCTO A LA TIENDA.

WICHTIGER SICHERHEITSHINWEIS: BITTE LESEN SIE DIESE GEBRAUCHSANWEISUNG SORGFÄLTIG DURCH.

Solange Sie die Anweisungen der Gebrauchsanweisung und der Sicherheitshinweise nicht gelesen und vollständig verstanden haben, dürfen Sie das rote Sicherheitsband an Ihrem Buggy nicht entfernen.

Wenn Sie einen Teil der Gebrauchsanweisung oder der zu beachtenden Sicherheitshinweise nicht verstanden haben, dürfen Sie den Sportwagen nicht verwenden, bis Sie die fraglichen Punkte folgendermaßen geklärt haben:

1. Wenden Sie sich an Ihren Maclaren-Kundenservice, der auf der Rückseite dieser Broschüre aufgeführt ist;
2. Sie senden eine E-Mail an die Maclaren-Vertretung unter **info@maclarenbaby.com**;
3. Anmeldung an **maclarenbaby.com** um die meisten up-to-date Bedienungsanleitung herunterzuladen;
4. Sie besuchen eine Maclaren Niederlassung oder einen autorisierten Händler, wo Ihnen der sichere Gebrauch Ihres Buggy; vorgeführt wird. Um eine solche Vorführung zu vereinbaren, können Sie sich mit dem Maclaren-Kundenservice in Verbindung setzen.

WICHTIG: Stellen Sie bitte sicher, dass diese Gebrauchsanweisung sorgfältig aufbewahrt wird, um sie zu einem späteren Zeitpunkt wieder konsultieren zu können. Händigen Sie die Gebrauchsanweisung Personen aus, die mit diesem Produkt nicht vertraut sind, bevor diese diesen Buggy in Gebrauch nehmen. Ein Versäumnis, so zu verfahren, setzt die Sicherheit Ihres Kindes aufs Spiel. Riskieren Sie nicht die Sicherheit Ihres Kindes, indem Sie die Gebrauchsanweisung und die Sicherheitshinweise nicht beachten.

WICHTIG: FALLS SIE DIE DIE SICHERHEITSANWEISUNGEN IN DER GEBRAUCHSANLEITUNG NICHT VERSTEHEN ODER DEN BUGGY NICHT UNTER EINHALTUNG DIESER ANWEISUNGEN BENUTZEN KÖNNEN, BENUTZEN SIE DIESEN BUGGY BITTE NICHT UND BRINGEN SIE DAS PRODUKT INS GESCHÄFT ZURÜCK.

IMPORTANTE AVVISO DI SICUREZZA: SI PREGA DI LEGGERE

Se avete letto e pienamente compreso le istruzioni fornite nel Manuale di istruzioni e le relative avvertenze di sicurezza si dovrebbe allora rimuovere la cinghia rossa di sicurezza sul vostro passeggino.

Se non avete capito un qualsiasi aspetto del manuale di istruzioni e avvertenze sulla relativa sicurezza, che devono essere rispettati, non si deve utilizzare questo passeggino prima di aver chiesto chiarimenti su eventuali problemi tramite:

1. Contattare Maclaren servizio clienti al numero indicato sul retro di questo opuscolo.
2. Inviando un email al rappresentante Maclaren all'indirizzo **info@maclarenbaby.com**;
3. Accesso a **maclarenbaby.com** per scaricare il Manuale di istruzioni più up-to-date di;
4. Visita uno showroom Maclaren o un rivenditore autorizzato per una dimostrazione sull'uso sicuro del vostro passeggino. Si può contattare il servizio clienti Maclaren al fine di organizzare una dimostrazione.

IMPORTANTE: Si prega di assicurarsi che questo manuale di istruzioni sia mantenuto per riferimento futuro e che si trasmetta a chi non conosce questo prodotto prima di utilizzare questo passeggino. La mancata osservanza di tali requisiti possono compromettere la sicurezza del vostro bambino. Non mettere a rischio la sicurezza del bambino per non seguire il manuale di istruzioni e le relative avvertenze sulla sicurezza.

IMPORTANTE: SE NON SI È IN GRADO DI COMPRENDERE O USARE QUESTO PASSEGGINO SECONDO LE ISTRUZIONI DI FUNZIONAMENTO IN SICUREZZA NELLE ISTRUZIONI PER L'USO, NON UTILIZZARLO E RITORNATE IL PRODOTTO IN MAGAZZINO.

BELANGRIJKE VEILIGHEIDSHERINNERING: LEES DIT DOOR

Wanneer u de instructies in de Gebruikershandleiding alsook de daarin opgenomen veiligheidswaarschuwingen heeft gelezen en deze volledig begrijpt, kunt u nu het rode veiligheidskoord van uw Buggy verwijderen.

Heeft u nog niet ieder aspect van de Gebruikershandleiding en de daarin opgenomen veiligheidswaarschuwingen, die nageleefd moeten worden, begrepen, dan moet u deze Buggy niet gebruiken totdat u verduidelijking van de betreffende kwesties heeft gekregen door:

1. Neem contact op met uw lokale Maclaren klantenservice. U vindt de adresgegevens op de achterzijde van dit boekje;
2. Een e-mail te sturen naar een vertegenwoordiger van Maclaren. Dit kan op **info@maclarenbaby.com**;
3. Aanmelden bij **maclarenbaby.com** om de meest up-to-date handleiding te downloaden;
4. Een Maclaren Showroom of bevoegde verkoper te bezoeken voor een demonstratie van het veilige gebruik van uw buggy. U kunt ook contact op nemen met het Maclaren Klantencentrum om zo'n demonstratie af te spreken.

BELANGRIJK: Zorg dat deze Gebruikershandleiding wordt bewaard voor toekomstige naslag en dat deze wordt verstrekt aan iedereen die niet bekend is met het product vóórdat de bewuste persoon deze Buggy zal gebruiken. Nalatigheid kan de veiligheid van uw kind nadelig beïnvloeden. Breng de veiligheid van uw kind niet in het geding door de Gebruikershandleiding en daarin opgenomen veiligheidswaarschuwingen niet op te volgen.

BELANGRIJK: WANNEER U NIET IN STAAT BENT OM DEZE BUGGY TE BEGRIJPEN OF TE GEBRUIKEN IN OVEREENSTEMMING MET DE INSTRUCTIES VOOR VEILIGE BEDIENING, ZOALS OMSCHREVEN IN DEZE GEBRUIKERSHANDLEIDING, GEBRUIKT U DEZE BUGGY DAN NIET EN BRENG HEM TERUG NAAR DE WINKEL.

VIKTIGT SÄKERHETSPÅMINNELSE: LÄS DETTA

Om du har läst och till fullo förstått instruktionerna i bruksanvisningen och de medföljande säkerhetsvarningarna kan du nu ta bort den röda säkerhetsstroppen på vagnen.

Om det är någon del i bruksanvisningen och de medföljande varningarna som du inte har förstått men som måste följas, får du inte använda denna Buggy förrän du fått klarhet i alla frågor genom att antingen:

1. Kontakta din lokala Maclaren kundtjänst, som anges på baksidan av detta häfte;
2. Skicka ett e-mail till en Maclaren-representant på info@maclarenbaby.com;
3. Logga in på maclarenbaby.com för att ladda ner den senaste aktuella bruksanvisning;
4. Besök ett Maclaren Showroom eller en auktoriserad återförsäljare för en demonstration om hur du använder din barnvagn på ett säkert sätt. Du kan kontakta Maclarens kundtjänst för att ordna en sådan demonstration.

VIKTIGT: Se till att denna bruksanvisning förvaras för framtida bruk och förs vidare till någon som inte känner till denna produkt innan de använder den här Buggy. Underlåtenhet att göra detta kan påverka ditt barns säkerhet. Placera inte ditt barns säkerhet på spel genom att inte följa bruksanvisningen och medföljande säkerhetsanvisningar.

VIKTIGT: OM DU INTE FÖRSTÅR ELLER KAN ANVÄNDA DENNA BUGGY I ENLIGHET MED SÄKERHETSINSTRUKTIONERNA I DENNA BRUKSANVISNING VÄNLIGEN AVSTÅ FRÅN ATT ANVÄNDA DEN HÄR BUGGYN OCH LÄMNA TILLBAKS PRODUKTEN TILL BUTIKEN.

VIGTIG SIKKERHEDSPÅMINDELSE: LÆS VENLIGST

Hvis du har læst og forstået den vedlagte vejledning i instruktionsbogen og de medfølgende sikkerhedsadvarsler, må du nu fjerne den røde sikkerhedsstrop på din klapvogn.

Hvis du ikke fuldt ud har forstået alle instruktionsbogens aspekter og de medfølgende sikkerhedsadvarsler, der skal overholdes, må du ikke bruge denne klapvogn, før du har fået en afklaring på disse spørgsmål ved enten at:

1. Kontakt din lokale Maclaren kundeservice, som er angivet bag på denne pjece;
2. Maile til en Maclaren-repræsentant på info@maclarenbaby.com;
3. Logger på maclarenbaby.com for at downloade den mest up-to-date Brugervejledning;
4. Besøge et Maclaren-showroom eller en autoriseret forhandler og få en demonstration i sikkerhed brug af klapvognen. Du kan kontakte Maclarens kundeservice for at få arrangeret sådan en demonstration.

VIKTIGT: Du bedes sørge for, at denne instruktionsbog bliver gemt til senere brug, og at den videregives til dem, der ikke er bekendt med dette produkt, inden de bruger denne klapvogn. Hvis du undlader at gøre det, kan det påvirke dit barns sikkerhed. Bring ikke dit barns sikkerhed i fare ved ikke at følge instruktionsbogen og de medfølgende advarsler.

VIKTIGT: HVIS DU IKKE ER I STAND TIL AT FORSTÅ ELLER BRUGE DENNE KLAPVOGN I OVERENSSTEMMELSE MED SIKKERHEDSVEJLEDNINGEN I INSTRUKTIONSBOKEN, BEDES DU UNDGÅ AT BRUGE DENNE KLAPVOGN OG RETURNERE PRODUKTET TIL BUTIKKEN.

WAŻNE PRZYPOMNIENIE DOT. BEZPIECZEŃSTWA: PROSZĘ PRZECZYTAĆ

Jeśli przeczytali Państwo i w pełni zrozumieli instrukcje przedstawione w Instrukcji Obsługi i dołączonych ostrzeżeniach na temat bezpieczeństwa, mogą Państwo usunąć czerwony pasek zabezpieczający z wózka.

Jeśli nie rozumieją Państwo w pełni jakiegoś aspektu instrukcji obsługi i dołączonych do niej ostrzeżeń, których należy przestrzegać, nie mogą Państwo korzystać z tego wózka, dopóki nie wyjaśnią Państwo wątpliwości przez:

1. kontaktowanie się z lokalną obsługą klienta firmy Maclaren podaną na końcu tej broszury;
2. Wysłanie wiadomości e-mail do przedstawiciela Maclaren na stronie info@maclarenbaby.com;
3. Logowanie do maclarenbaby.com aby pobrać Instrukcję najbardziej aktualne Instrukcję;
4. Odwiedzenie salonu Maclaren lub autoryzowanego sprzedawcy detalicznego w celu zademonstrowania bezpiecznego używania wózka. Mogą Państwo skontaktować się Obsługą Klienta Maclaren w celu przygotowania takiej demonstracji.

WAŻNE: Proszę zadbać o to, aby niniejsza instrukcja obsługi została zachowana na przyszłość i przekazana każdej osobie, która nie zna tego produktu, zanim zacznie go używać. Niezastosowanie się do tego może mieć wpływ na bezpieczeństwo dziecka. Nie wolno narażać bezpieczeństwa dziecka przez postępowanie niezgodne z Instrukcją Obsługi i dołączonymi do niej ostrzeżeniami

WAŻNE: JEŚLI NIE SĄ PAŃSTWO W STANIE ZROZUMIEĆ DZIAŁANIA ANI KORZYSTAĆ Z TEGO WÓZKA ZGODNIE Z INSTRUKCJAMI BEZPIECZNEGO UŻYWKANIA, PROSZĘ POWSTRZYMAĆ SIĘ OD UŻYWKANIA WÓZKA I ZWRÓCIĆ GO DO SKLEPU.

ВАЖНАЯ ПАМЯТКА ПО ТЕХНИКЕ БЕЗОПАСНОСТИ: ПОЖАЛУЙСТА, ПРОЧТИТЕ

Если Вы прочли и полностью поняли указания, приведенные в Справочнике владельца и сопутствующих указаниях по безопасности, можете снять красную защитную ленту с Вашей коляски.

Если Вам что-либо не понятно в Справочнике владельца и сопутствующих указаниях по безопасности, которым необходимо следовать, Вы не должны использовать эту коляску, пока не разберетесь во всем одним из следующих способов:

1. Обращение в Вашу местную службу поддержки клиентов "Maclaren" по номерам, указанным на обратной стороне данного буклета;
2. Отправить электронное сообщение представителю "Maclaren" info@maclarenbaby.com;
3. Вход в maclarenbaby.com того, чтобы скачать Руководство самые современные владельца;
4. Посетить выставочный зал "Maclaren" или официальный пункт продажи, чтобы посмотреть демонстрацию, посвященную безопасности использования Вашей коляски. Вы можете обратиться в службу поддержки клиентов "Maclaren", чтобы договориться об организации такой демонстрации.

ВАЖНО: Пожалуйста, обязательно сохраняйте данный Справочник владельца для дальнейшего использования и передачи любому другому лицу, не знакомому с данным товаром, прежде чем оно начнет использовать данную коляску. Несоблюдение этого требования может отрицательно сказаться на безопасности Вашего ребенка. Не стоит рисковать безопасностью Вашего ребенка, не соблюдая правила Справочника владельца и сопутствующих указаний по безопасности.

ВАЖНО: ЕСЛИ ВЫ НЕ В СОСТОЯНИИ ПОНЯТЬ ИЛИ ИСПОЛЬЗОВАТЬ ДАННУЮ КОЛЯСКУ В СООТВЕТСТВИИ С ТРЕБОВАНИЯМИ К БЕЗОПАСНОЙ ЭКСПЛУАТАЦИИ, ОПИСАННЫЕ В ДАННОЙ ИНСТРУКЦИИ ПОЛЬЗОВАТЕЛЯ, ПОЖАЛУЙСТА, ВОЗДЕРЖИТЕСЬ ОТ ИСПОЛЬЗОВАНИЯ ДАННОЙ КОЛЯСКИ И ВЕРНИТЕ ТОВАР В МАГАЗИН.

ΣΗΜΑΝΤΙΚΗ ΥΠΟΜΝΗΣΗ ΑΣΦΑΛΕΙΑΣ: ΠΑΡΑΚΑΛΕΙΣΤΕ ΝΑ ΤΗ ΔΙΑΒΑΣΕΤΕ

Αν έχετε διαβάσει και καταλάβει πλήρως τις οδηγίες που παρέχονται στο Εγχειρίδιο Κατόχου και τις συνοδούσες προειδοποιήσεις ασφαλείας θα πρέπει τώρα να αφαιρέσετε τον κόκκινο ιμάντα ασφαλείας πάνω στο Παιδικό σας Αμαξίδιο.

Αν δεν έχετε καταλάβει την οποιαδήποτε πτυχή του Εγχειριδίου Κατόχου και τις συνοδούσες προειδοποιήσεις ασφαλείας, οι οποίες οφείλουν να τηρούνται, δεν πρέπει να χρησιμοποιείτε αυτό το Παιδικό Αμαξίδιο έως ότου έχετε ζητήσει διευκρινήσεις πάνω σε οποιοδήποτε θέμα, είτε:

1. Επικοινωνήστε με τη εξυπηρέτηση πελατών της Maclaren που αναγράφεται στο πίσω μέρος αυτού του φυλλαδίου;
2. Αποστέλλοντας ένα ηλεκτρονικό μήνυμα (e-mail) σε έναν αντιπρόσωπο της Maclaren στο δικτυακό τόπο info@maclarenbaby.com;
3. Σύνδεση για να maclarenbaby.com για να κατεβάσετε το εγχειρίδιο πιο up-to-ημερομηνία ιδιοκτήτη;
4. Επισκεφθείτε μια Αίθουσα Επιδείξεων της Maclaren εκθετήριο ή έναν εξουσιοδοτημένο μεταπωλητή για μια επίδειξη πάνω στην ασφαλή χρήση του παιδικού σας αμαξιδίου. Μπορείτε να έλθετε σε επαφή με τις Υπηρεσίες Πελατών της Maclaren ούτως ώστε να διευθετηθεί μια τέτοιου είδους επίδειξη.

ΣΗΜΑΝΤΙΚΟ: Παρακαλείστε να βεβαιωθείτε ότι αυτό το Εγχειρίδιο Κατόχου έχει φυλαχθεί για μελλοντική αναφορά και έχει δοθεί στον οποιονδήποτε (στην οποιαδήποτε) που δεν είναι εξοικειωμένος/η με το προϊόν αυτό πριν να χρησιμοποιήσουν αυτό το Παιδικό Αμαξίδιο. Τυχόν παράλειψη μπορεί να επηρεάσει την ασφάλεια του παιδιού σας. Μη θέτετε την ασφάλεια του Παιδιού σας σε κίνδυνο με το να μην ακολουθείτε το Εγχειρίδιο Κατόχου και τις συνοδούσες προειδοποιήσεις ασφαλείας.

ΣΗΜΑΝΤΙΚΟ: ΑΝ ΑΔΥΝΑΤΕΙΤΕ ΝΑ ΚΑΤΑΛΑΒΕΤΕ Ή ΝΑ ΧΡΗΣΙΜΟΠΟΙΗΣΕΤΕ ΑΥΤΟ ΤΟ ΠΑΙΔΙΚΟ ΑΜΑΞΙΔΙΟ ΣΥΜΦΩΝΑ ΜΕ ΤΙΣ ΟΔΗΓΙΕΣ ΑΣΦΑΛΟΥΣ ΛΕΙΤΟΥΡΓΙΑΣ ΣΤΟ ΕΓΧΕΙΡΙΔΙΟ ΧΡΗΣΤΗ, ΠΑΡΑΚΑΛΕΙΣΤΕ ΝΑ ΑΠΟΦΥΓΕΤΕ ΤΗ ΧΡΗΣΗ ΑΥΤΟΥ ΤΟΥ ΠΑΙΔΙΚΟΥ ΑΜΑΞΙΔΙΟΥ ΚΑΙ ΝΑ ΕΠΙΣΤΡΕΨΕΤΕ ΤΟ ΠΡΟΪΟΝ ΣΤΟ ΚΑΤΑΣΤΗΜΑ.

ÖNEMLİ GÜVENLİK HATIRLATMASI: LÜTFEN OKUYUN

Kullanıcı Kılavuzu'nu ve kılavuzla birlikte gelen güvenlik uyarılarında yer alan açıklamaları tamamen okuyup anladığınız takdirde Çocuk Arabası'nın üstündeki kırmızı güvenlik şeridini çıkartabilirsiniz.

Kullanıcı Kılavuzu ya da kılavuzla birlikte gelen muhakkak uyulması gereken güvenlik uyarıları hakkında anlamadığınız bir nokta varsa, aşağıda belirtilen seçenekleri uygulayıp durumu netleştirmeden Çocuk Arabasını kullanmayın:

1. Elinizdeki güvenlik talimatlarının arkasındaki uygun numaralar üzerinden yerel Maclaren müşteri hizmetleriyle iletişime geçin;
2. info@maclarenbaby.com üzerinden Maclaren temsilcilerine e-posta yollayın;
3. En güncel El Kitabı indirmek için maclarenbaby.com oturum açma;
4. Çocuk arabasının güvenli kullanımına dair bir sunum için Maclaren mağazalarını ya da yetkili satıcılarını ziyaret edin. Bu tarz bir sunum ayarlamak için Maclaren Müşteri Hizmetleri ile iletişime geçebilirsiniz.

ÖNEMLİ: Lütfen Kullanıcı Kılavuzu'nun ileride referans olması için saklayın ve bu ürünü daha önce kullanmamış birine Çocuk Arabasını kullanmadan önce bu kılavuzu verin. Bunları yapmadığınız takdirde çocuğunuzun güvenliği tehlike altına girebilir. Kullanıcı Kılavuzu ile kılavuzla birlikte gelen güvenlik uyarılarına uymayarak çocuğunuzun güvenliğini tehlikeye atmayın.

ÖNEMLİ: KULLANICI KILAVUZUNDAKİ GÜVENLİK UYARILARINI ANLAMADIĞINIZ YA DA ÇOCUK ARABASINI BU UYARILARA UYACAK ŞEKİLDE KULLANMADIĞINIZ TAKDİRDE LÜTFEN ÇOCUK ARABASINI KULLANMAYIN VE ÜRÜNÜ MAĞAZAYA GERİ GÖTÜRÜN.

LEMBRETE DE SEGURANÇA IMPORTANTE: LEIA

Se você leu e entendeu as instruções fornecidas no Manual do Proprietário e avisos de segurança acompanhantes, agora você deve remover a alça de segurança vermelha no seu Carrinho.

Se você ainda não compreendeu totalmente qualquer aspecto do Manual do Proprietário e avisos de segurança acompanhantes, que devem ser cumpridos, você não deve utilizar este Carrinho até que você tenha procurado esclarecimentos sobre quaisquer dúvidas por meio de:

1. Entre em contato com o atendimento ao consumidor Maclaren listados no verso deste folheto.
 2. Enviar um email ao representante da Maclaren pelo site **info@maclarenbaby.com**;
 3. O registo na **maclarenbaby.com** a fim de baixar o Manual do mais up-to-date do proprietário;
 4. Visitar um Showroom da Maclaren ou revendedor autorizado para uma demonstração sobre o uso seguro de seu carrinho.
- Você pode entrar em contato com o Atendimento ao Cliente da Maclaren, a fim de organizar tal demonstração.

IMPORTANTE: Certifique-se que este Manual do Proprietário é guardado para referência futura e é transmitido para quem não está familiarizado com este produto antes de usar esse Carrinho. Não realizar isso pode afetar a segurança do seu filho. Não coloque a segurança do seu filho em risco por não seguir o Manual do Proprietário e avisos de segurança acompanhantes.

IMPORTANTE: SE VOCÊ NÃO PUDER COMPREENDER OU USAR ESTE CARRINHO DE ACORDO COM AS INSTRUÇÕES DE OPERAÇÃO DE SEGURANÇA NO MANUAL DO PROPRIETÁRIO POR FAVOR, NÃO UTILIZE ESSE CARRINHO E DEVOLVA O PRODUTO À LOJA.

PENGGINGAT KESELAMATAN PENTING: HARAP DIBACA

Jika Anda telah membaca dan memahami sepenuhnya instruksi yang diberikan dalam Manual Pemilik dan peringatan keselamatan yang diberikan, Anda dapat melepaskan tali pengaman merah pada Kereta Anda.

Jika Anda belum mengerti sepenuhnya bagian mana pun dari Manual Pemilik dan peringatan keselamatan yang diberikan, yang harus dipatuhi, Anda tidak boleh menggunakan Kereta ini hingga Anda mendapatkan penjelasan mengenai setiap masalah baik dengan:

1. Menghubungi layanan pelanggan Maclaren yang terdapat di bagian belakang buklet ini;
2. Mengirim email kepada perwakilan Maclaren di **info@maclarenbaby.com**;
3. Log on ke **maclarenbaby.com** untuk men-download Manual paling up-to-date pemilik;
4. Mengunjungi Ruang Pamer Maclaren atau peritel resmi untuk mendemonstrasikan penggunaan kereta yang aman. Anda dapat menghubungi Layanan Pelanggan Maclaren untuk mengatur demonstrasi tersebut.

PENGGINGAT KESELAMATAN: Harap dibaca bahwa Manual Pemilik ini disimpan untuk rujukan mendatang dan diberikan kepada siapa saja yang belum memahami produk ini sebelum Kereta ini digunakan. Gagal melakukan hal tersebut dapat memengaruhi keselamatan Anak Anda. Jangan membahayakan keselamatan Anak Anda dengan tidak mengikuti Manual Pemilik dan peringatan keselamatan yang diberikan.

PENTING: JIKA ANDA TIDAK DAPAT MEMAHAMI ATAU MENGGUNAKAN KERETA BAYI INI SESUAI DENGAN INSTRUKSI PENGOPERASIAN YANG AMAN DALAM PANDUAN PEMILIK INI, HARAP JANGAN GUNAKAN KERETA BAYI INI DAN KEMBALIKAN PRODUK KE TOKO.

تذكير هام للسلامة: الرجاء القراءة بعناية

إذا كنت قد قرأت وفهمت تماماً التعليمات الواردة في دليل المستخدم وتحذيرات السلامة المصاحبة له، فيمكنك الآن إزالة شريط السلامة الأحمر عن العربة.

إن لم تكن قد فهمت تماماً أي قسم من أقسام دليل المستخدم أو تحذيرات السلامة المصاحبة، والتي يجب التقيد بها تماماً، فلا تستخدم هذه العربة إلى أن تحصل على توضيح لتلك الأمور إما من خلال:

1. اتصل بمندوب Maclaren المحلي لخدمة العملاء على الرقم المبين على ظهر تعليمات السلامة هذه.
2. إرسال رسالة إلكترونية إلى ممثل Maclaren على العنوان **info@maclarenbaby.com**.
3. تسجيل الدخول إلى **maclarenbaby.com** لتحميل دليل معظم ما يصل إلى تاريخ المالك؛
4. زيارة أحد معارض Maclaren أو وكيلها المعتمد ليوضح لك تعليمات السلامة الخاصة بالعربة. يمكنك الاتصال بممثل Maclaren لخدمة العملاء لترتيب أمر العرض التوضيحي.

هام: الرجاء الاحتفاظ بدليل المستخدم للرجوع إليه عند الحاجة مستقبلاً، وتقديمه إلى أي شخص غير متمرس في استخدام المنتج قبل أن يبدأ باستخدام العربة. قد يؤدي عدم التقيد بذلك إلى الإضرار بسلامة طفلك. لا تعرض سلامة طفلك للخطر بسبب عدم التقيد بدليل المستخدم وتحذيرات السلامة المصاحبة.

هام: إن لم تتمكن من فهم التعليمات أو استخدام العربة وفقاً لتعليمات السلامة الواردة في دليل المستخدم هذا، الرجاء عدم استخدام العربة وإعادة المنتج إلى المتجر.

重要安全提示：请仔细阅读

如果您已仔细阅读并完全了解用户指南及相关安全警告，请拆除本产品上的红色安全带。

使用此车时必须遵循使用手册及其安全警告，若对其中任意方面存在疑惑，请通过以下方式理解后方可使用：

1. 联络 Maclaren 客户服务中心（联络方式载于本手册背部）；
2. 登陆 info@maclarenbaby.com 并发送邮件给Maclaren员工；
3. 登录到 maclarenbaby.com，以下载最先进的最新手册；
4. 前往Maclaren展厅或授权零售店观看婴儿车安全使用示范。您可联系Maclaren客服中心具体安排。

重要信息：请保存好使用手册以便日后参考，并确保不熟悉该产品的用户在使用婴儿车时先行传阅。若不依此行动，可能影响您孩子的安全。务必遵循使用手册及其安全警告，以确保孩子的安全。

重要信息：如果您不明白或无法根据用户指南中的安全操作指示使用本产品，请不要使用本产品并将其退还至出售本产品的商店。

安全に関する重要なお知らせ：必ずお読みください。

ご使用になる前には、取扱説明書ならびに「安全上のご注意」をよくお読みのうえ、正しくお使いください。

取扱説明書をお読みになる前に、赤い安全ストラップを取り外さないでください。

取扱説明書や「安全上のご注意」の内容に不明点や疑問点がある場合には、下記のいずれかの方法により不明点や疑問点が解消するまで、ストローラーを使用しないでください。

1. マクラレンジャパンカスタマーセンターまで、お電話、または、メールにてお問い合わせ
お電話で 03-6418-5339 メールで support@maclaren.co.jp
2. マクラレン南青山または正規販売店までお越しいただき、スタッフにお問い合わせ

* ご来店される場合には、お電話、または、メールにて、マクラレンジャパンカスタマーセンターまで、事前予約をお願いいたします。

重要：取扱説明書や「安全上のご注意」にしたがったストローラーの用法をご理解いただけない場合や、同意いただけない場合には、このストローラーを使用せず、ご購入された販売店まで返品してください。

重要：本取扱説明書をお読みになった後は、必要なときにすぐに取り出せる場所に大切に保管してください。

重要：ストローラーを第三者に譲渡する場合は、取扱説明書と「安全上のご注意」も一緒に譲渡してください。

중요 안전 메모: 이 안전 메모를 읽어 주십시오.

사용설명서와 첨부된 안전 경고의 지침을 읽고 완전히 숙지했다면 이제 유모차의 빨간색 안전끈을 풀어야 합니다.

사용설명서와 첨부된 필수 안전 경고의 어느 부분에 대해 완전히 이해하지 못한 경우 다음과 같은 방법으로 명확히 이해할 때까지는 이 유모차를 사용해서는 안 됩니다.

1. 본 사용설명서 뒷 부분에 열거된 해당 지역의 Maclaren 고객 서비스 센터에 문의하십시오.
2. info@maclarenbaby.com 에서 Maclaren 담당자에게 이메일을 보내십시오.
3. 최신 설명서를 다운로드하기 위해 maclarenbaby.com 에 로그인,
4. Maclaren 전시장 또는 공식 소매점을 방문하여 시연을 통해 안전한 유모차 사용법을 배우십시오. Maclaren 고객 서비스 센터에 연락하여 제품 사용법 시연을 예약할 수 있습니다.

중요: 나중에 참조할 수 있도록 이 사용설명서를 보관해 주십시오. 또한 이 유모차를 사용하려는 사람이 제품에 익숙하지 않을 경우 이 사용설명서를 전달하여 숙지하도록 하십시오. 그렇게 하지 않을 경우 아이의 안전에 영향을 미칠 수 있습니다. 사용설명서와 첨부된 안전 경고를 따르지 않을 경우 아이의 안전에 해가 될 수 있으므로 주의하시기 바랍니다.

중요: 이 유모차의 사용법을 이해할 수 없거나 사용설명서의 안전 작동 지침에 따라 사용할 수 없는 경우 유모차를 사용하지 말고 매장에 반품해 주시기 바랍니다.

重要安全提示：請仔細閱讀

如果您已仔細閱讀並完全了解用戶指南及相關安全警告，請拆除本產品上的紅色安全帶。

使用此車時必須遵循使用手冊及其安全警告，若對其中任意方面存在疑惑，請通過以下方式理解後方可使用：

1. 聯絡 Maclaren 客戶服務中心（聯絡方式載於本手冊背部）；
2. 登陸 info@maclarenbaby.com 并發送郵件給Maclaren員工；
3. 登錄到 maclarenbaby.com，以下載最先進的最新手冊；
4. 前往 Maclaren 展廳或授權零售店觀看嬰兒車安全使用示範。您可聯繫Maclaren客服中心具體安排。

重要信息：請保存好使用手冊以便日後參考，並確保不熟悉該產品的用戶在使用嬰兒車時先行傳閱。若不依此行動，可能影響您孩子的安全。務必遵循使用手冊及其安全警告，以確保孩子的安全。

重要信息：如果您不明白或無法根據用戶指南中的安全操作指示使用本產品，請不要使用本產品並將其退還至出售本產品的商店。

PRODUCT OVERVIEW

COMPOSITION DU PRODUIT
INFORMACIÓN GENERAL DEL PRODUCTO
PRODUKTÜBERSICHT
PANORAMICA DEI PRODOTTI
PRODUCTOVERZICHT
PRODUKTÖVERSIKT
PRODUKTÖVERSIKT
PRZEGLĄD PRODUKTU
ОБЗОР ТОВАРА
ΕΠΙΣΚΟΠΗΣΗ ΠΡΟΪΟΝΤΟΣ
ÛRÛN TANITIMI
DESCRIÇÃO GERAL DO PRODUTO
IKHTISAR PRODUK
لمحة عن المنتج
产品概览
各部の名称
제품 개요
產品概覽

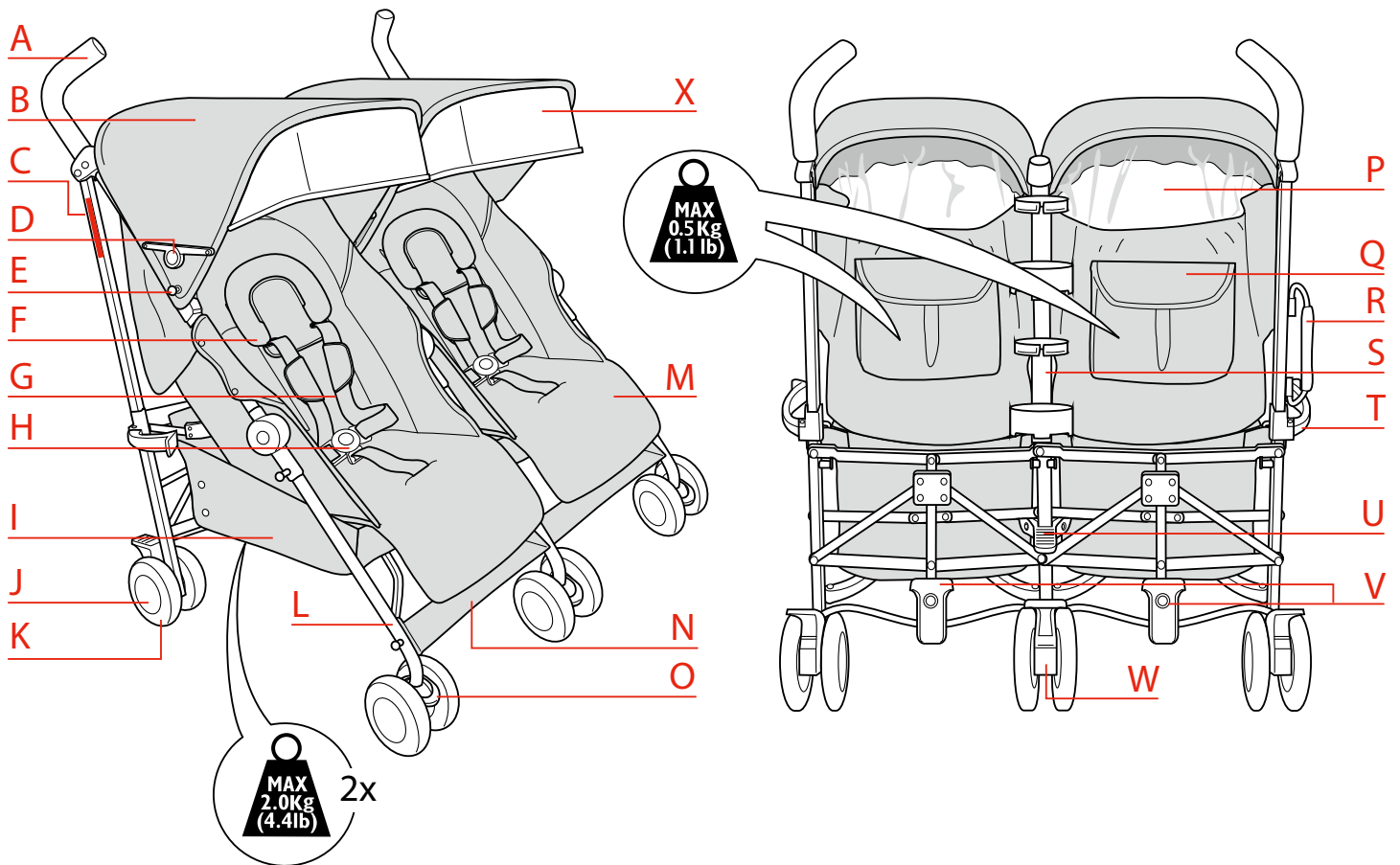

A

Handle
Poignée
Manillar
Griff
Manico
Hendel
Handtag
Håndtag
Rączka
Ручка
Λαβή
Sap
Alça
Pegangan
المقبض
把手
ハンドル
손잡이
把手

B

Hood
Capote
Capota
Haube
Cappotta
Kap
Kápa
Kaleche
Budka
Тент
Κουκούλα
Tente
Toldo
Tudung
الغطاء
頂篷
フード
캐노피
頂篷

C

Buggy Model
Modèle Poussette
Modelo silla de paseo
Kinderwagen modell
Modello passeggino
Wandelwagen model
Sittvagnsmodell
Klapvognsmodell
Model wózka spacerowego
Модель коляски
Μοντέλο καρτοσιού
Bebek Arabasi Modeli
Modelo de carrinho de criança
Model Kereta Bayi
موديل العربة
嬰兒車型号
モデル名表示
사륜차 모델
嬰兒車型號

D

Hood Tensioner
Tendeur de la capote
Tensor de la capota
Haubenspannvorrichtung
Tenditore cappotta
Kapspanner
Kâpaspannare
Kalechestrammer
Napinacz budki
Натяжитель тента
Τεντωτήρας Κουκούλας
Tente Kayısı
Tensionador de toldo
Peregang Tudung
موتر الغطاء
车篷张力调整器
フードリンク
후드 텐서너
車篷張力調整器

E

Reflective Triangle
Triangle réfléchissant
Triângulo reflectante
Reflektierende Dreieck
Triangolo riflettente
Reflectiedriehoek
Triangelreflex
Reflektierende trekant
Trójkąt odblaskowy
Треугольный светоотражатель
Αντανακλαστικό Τρίγωνο
Yansitr Açığı
Triângulo refletivo
Segitiga Pemantul
المثلث العاكس
反光三角板
反射板
빛 반사 삼각 패치
反光三角板

F

Head Hugger
Appuie-tête
Reposacabezas
Kopfstütze
Cuscino
Hoofdkussen
Huvudstöd
Hovedstøtte
Zagiłówek
Подголовник
Μαξιλάρι για το Κεφάλι
Baş Yastığı
Apoiador da cabeça
Bantalan Kepala
قطعة حماية الرأس
头部保护装置
ヘッドハガー
머리 보호대
頭部保護装置

G

Harness Pads
Pads du harnais
Almohadillas para arnés
Geschirr-polster
Imbottiture imbracatura
Harnas kussen
Selkuddar
Selepolstringer
Ochraniacze szelek
Pad cinto de segurança
Kemer Yastıkları
Sabuk penahan bantalan
حزام الأمان وسادة
安全帶护垫
シヨルダーハーネスパッド
하네스 패드
安全帶護墊

H

Harness Buckle
Boucle du harnais
Hebilla del arnés
Gurtschloss
Fibbia imbracatura
Harnassluiting
Bälteslås
Selespænde
Sprzączka szelek
Пряжка ремня
Πόρπη Ιμάντα
Kemer Tokası
Fivela do Cinto
Sabuk Penahan
إبزيم القفل
安全帶扣
バックル
안전벨트
安全帶鉤

I

Shopping Basket
Panier à courses
Cesta
Einkaufskorb
Cestello
Winkelmandje
Kundvagn
Indkøbskurv
Kosz na zakupy
Корзина для покупок
Καλάθι για τα Ψώνια
Alışveriş Sepeti
Cesto para objetos
Keranjang Belanja
سلة التسوق
购物篮
ショッピングバスケット
쇼핑바구니
購物籃

J

Hubcap
Jante
Taracubos
Radkappe
Coprimozzo
Wieldop
Navelkapsel
Hjulkapsel
Osiona osi
Колпак
Κάλυμμα ομαφαλού
Tekerlek Kapağı
Calota
Dop
غطاء الاطارات
輪壳罩
ハブキャップ
휠캡
輪殼罩

K

Tyre
Pneu
Rueda
Reifen
Ruota
Wiel
Däck
Dæk
Орона
Шина
Λάστιχο
Tekerlek
Pneu
Ban
الإطارات
輪胎
後輪
타이어
輪胎

L

Chassis
Châssis
Chasis
Fahrwerk
Telaio
Chassis
Chassi
Stel
Podwozie
Рама
Σασί
İskelet
Armação
Sasis
الهيكال
車架
フロントフレーム
차시
車架

M

Legrest
Repose-jambes
Reposapiernas
Beinstütze
Riposa gambe
Beensteun
Benstöd
Benstøtten
Podnózek
опоры для ног
Υποποδιου
Bacak dayanağinin
Descanso de perna
Penahan betis
مسند القدم
腿休息
レッグレスト
다리 받침대
腿墊

N

Footrest
Repose-pieds
Reposapiés
Fußstütze
Riposa piede
Voetensteun
Fotstöd
Fodhviler
Podnózek
Подножка
Ποδοστήριγμα
Ayak Dayanağı
Apoio de pé
Penahan Kaki
مسند القدم
脚踏
フットレスト
다리받침대
腳踏

O

Swivel Lock
Verrou des roues pivotantes
Bloqueo antigiro
Schwenkverriegelung
Blocco girevole
Zwenkvergrendeling
Vridbart lås
Lås til svinghjul
Blokada obrotu
Фиксатор
Διακόπτης Ασφάλισης
Teker Sabitleme Kilidi
Trava giratória
Kunci Poros
قفل الدوران
旋轉鎖
前輪ロック
회전 록
旋轉鎖

P

Window
Fenêtre
Ventana
Fenster
Finestra
Kijkvenster
Fönster
Vindue
Okienko
Окошко
Παράθυρο
Pencere
Abertura
Jendela
النافذة
窗口
ウインドウ
확인창
窗口

Q

Pocket
Poche
Bolsillo
Ablage
Tasca
Tas
Ficka
Lomme
Kieszeń
Карман
Τσέπη
Сеп
Bolsa
Saku
الجبیب
背襟袋
ポケット
포켓
背襟袋

R

Carry Handle
Poignée de transport
Asa de transporte
Tragegriff
Manico
Handvat
Bärhandtag
Bærehåndtag
Rączka do noszenia
Ручка для переноски
Λαβή μεταφοράς
Taşıma Sapı
Alça de transporte
Pegangan Jinjing
مقبض الحمل
攜帶把手
キャリアハンドル
운반 손잡이
攜帶把手

S

Cup Holder
Porte-gobelet
Portavasos
Becherhalter
Portabibite
Cuphouder
Kopphållare
Kopholderen
Uchwytu na kubek
Подстаканник/μάντας
φλιτ(άνι) κατόχου
Bardak tutucu
Porta-copos
Wadah cangkir
حامل الكؤواب
杯座
カップホルダー
컵홀더
杯座

T

Uplock
Verrou des cannes
Cierre superior
Sicherungsmechanismus
Blocco superiore
Inklapvergrendeling
Uppåtlås
Oplåsning
Blokada górna
Замок
Άνω ασφάλιση
Kilit
Fecho
Kunci Atas
القفل
上鎖
アップロック
업록
上鎖

U

Secondary Lock
Verrou secondaire
Bloqueo secundario
Zusätzliche Sperre
Blocco secondario
Onderste vergrendeling
Sekundärt lås
Sekundær lås
Blokada potocnicza
Второстепенный замок
Δευτερεύουσα Ασφάλιση
İkinci Kilit
Trava secundária
Kunci Sekunder
القفل الثانوي
輔助鎖
第二ロック
보조 록
輔助鎖

V

Primary Lock
Verrou du châssis
Bloqueo principal
Primärsperre
Blocco primario
Primaire vergrendeling
Primärt lås
Primær lås
Blokada główna
Основной замок
Κύρια Ασφάλιση
Ana Kilit
Trava primária
Kunci Utama
القفل الأساسي
主鎖
フットプレート
기본 록
主鎖

W

Parking Device
Dispositif de stationnement
Dispositivo de estacionamento
Abstellvorrichtung
Dispositivo parcheggioo
Parkeerrem
Parkeringsenhet
Parkeringsbremse
Hamulec postojowy
Устройство парковки
Διάταξη Στάθμευσης
Park Etme Aparatı
Dispositivo de estacionamento
Peranti Parkir
أداة التوقف
停車裝置
ブレーキ
파킹 장치
停車裝置

X

Sun Visor
pare-soleil
Parasol
Sonnenblende
Aletta parasole
Zonnescherm
Solskydd
Solskærm
Osiona przeciwsłoneczna
Солнцезащитный козырек
Αλεξήλιο
Güneşlik
Viseira para Sol
Pelindung Matahari
حاجب الشمس
遮阳板
サンバイザー
차광막
遮陽板

CARTON CONTENTS

CONTENU DE L'EMBALLAGE
 CONTENIDO DE LA CAJA
 KARTONINHALT
 CONTENUTI CONTENITORE
 INHOUD VAN DE DOOS
 KARTONGENS INNEHÅLL
 KASSENS INDHOLD
 ZAWARTOŚĆ OPAKOWANIA
 СОДЕРЖИМОЕ КОРОБКИ
 ΠΕΡΙΕΧΟΜΕΝΑ ΧΑΡΤΟΚΙΒΩΤΙΟΥ
 KUTUNUN İÇİNDEKİLER
 CONTEÚDOS DA CAIXA DE PAPELÃO
 ISI KARDUS
 محتويات الصندوق
 装箱目录
 同梱品
 구성품
 装箱目錄



BUGGY
 POUSETTE
 SILLA DE PASEO
 KINDERWAGEN
 PASSEGGINO
 WANDELWAGEN
 SITTVAGN
 KLAPVOGN
 WÓZEK SPACEROWY
 КОЛЯСКА
 ΚΑΡΟΤΣΙ
 BEBEK ARABASI
 CARRINHO DE BEBÉ
 KERETA BAYI
 عربة اطفال
 嬰兒車
 ストローラー本体
 유모차
 嬰兒車

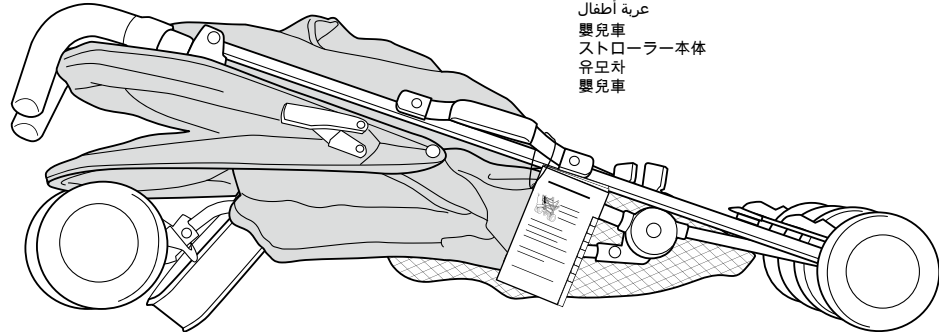

OWNERS MANUAL
 MANUEL DU PROPRIÉTAIRE
 MANUAL DEL PROPIETARIO
 GEBRAUCHSANWEISUNGEN
 MANUALE D'ISTRUZIONI
 EIGENAAR HANDLEIDING
 ANVÄNDAR MANUAL
 EJERMANUAL
 PODRĘCZNIK WŁAŚCICIELA
 РУКОВОДСТВО ПОЛЬЗОВАТЕЛЯ
 ΕΓΧΕΙΡΙΔΙΟ ΚΑΤΟΧΟΥ
 KULLANIM KILAVUZU
 MANUAL DO PROPRIETÁRIO
 PETUNJUK PEMILIK
 دليل المالك
 使用户说明书
 取扱説明書
 사용설명서
 使用戶說明書



IF SUPPLIED
 Si cet article est inclus
 Si se suministra
 Falls Mitgeliefert
 Se in dotazione
 Indien aanwezig
 Om Medlevererat
 Hvor denne medfølger
 Jeśli Jest w Składzie Zestawu
 ПРИ НАЛИЧИИ
 Av παρέχεται
 Eger Verilmisse
 Se fornecido
 Apabila disediakan
 امدوجو لاج ي
 如有提供
 その他のアクセサリ
 제공된 경우
 如有提供



RAIN COVER
 COUVERTURE IMPERMEABLE
 PROTECTOR PARA LA LLUVIA
 REGENHAUBE
 PROTEGGI-PIOGGIA
 REGENKAP
 REGNSKYDD
 REGNSLAG
 FOLIA PRZECIWDESZCZOWA
 ДОЖДЕВИК
 ΑΔΙΑΒΡΟΧΟ ΚΑΛΥΜΜΑ
 YAĞMURLUK
 COBERTURA PARA CHUVA
 PELINDUNG HUJAN
 عطاء المطر
 防雨挡
 レインカバー
 라인커버
 防雨擋

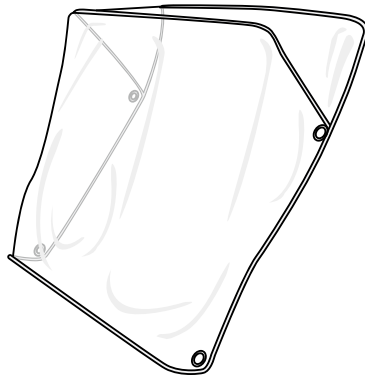

TETHER STRAP
 LONGE
 CORREA DE FIJACIÓN
 HALTEGURT
 CINGHIA FRENO
 POLSBAND
 FÖRANKRINGSBAND
 HOLDESTROP
 SMYCZ ZABEZPIECZAJĄCA
 ОГРАНИЧИТЕЛЬНЫЙ РЕМЕНЬ
 ΙΜΑΝΤΑΣ ΠΡΟΣΔΕΣΗΣ
 BAĞLAMA KAYIŞI
 FAIXA DE RETENÇÃO
 TALI PENAMBAT
 حبل التثبيت
 拴帶
 스트랩
 손목끈
 拴帶



HEAD HUGGER / HARNESS PADS
 APPUIE-TÊTE / PADS DU HARNAIS
 REPOSACABEZAS / ALMOHADILLAS PARA ARNÉS
 KOPFSTÜTZE / GURTPOLSTER
 CUSCINO / IMBOTTITURE IMBRACATURA
 HOOFDKUSSEN / TUIGONDERLEGGERS
 HUVUDSTÖD / SELKUDDAR
 HOVEDSTØTTE / SELEPOLSTRINGER
 ZAGŁÓWEK / OCHRANIACZE SZELEK
 ПОДГОЛОВНИК / ПОДУШЕЧКИ РЕМНЯ
 ΜΑΞΙΛΑΡΑΚΙ ΚΕΦΑΛΗΣ / ΜΑΞΙΛΑΡΑΚΙΑ ΚΕΦΑΛΗΣ
 BAŞ YASTIĞI / KEMER YASTIKLARI
 APOIADOR DA CABEÇA / APOIADOR DE CABEÇA
 BANTALAN KEPALA / BANTALAN SABUK PENAHAN
 سادة الرأس دعم / منصات حزام الأمان
 护头靠垫 / 安全带护垫
 ヘッドハガー / ショルダーハーネスパッド
 머리 보호대 / 어깨보호패드
 護頭靠墊 / 安全帶護墊

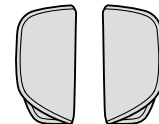
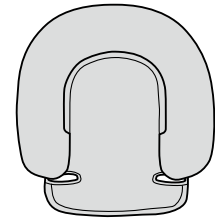

LINER
 DOUBLURE
 FUNDA
 INNENISOLIERUNG
 FODERA
 VOERING
 FODER
 SIDDEUNDERLAG
 WYŁOŻENIE
 НАКЛАДКА
 ΕΠΕΝΔΥΣΗ
 KILIF
 FORRO
 ALAS
 البطانة
 坐位衬布
 シートライナー
 시트라이너
 坐位襯布

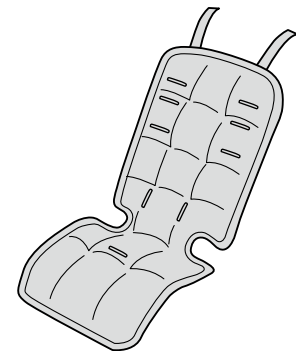

CUP HOLDER
 PORTE-GOBELET
 PORTAVASOS
 BECHERHALTERS
 PORTABIBITE
 CUPHOUDER
 KORPHÄLLARE
 KORPHOLDEREN
 UCHWYTU NA KUBEK
 ПОДСТАКАННИКИМАНТАΣ
 ΦΛΙΤΖΑΝΙ ΚΑΤΟΧΟΥ
 BARDAKTUTUCU
 PORTA-COPOS
 WADAH CANGKIR
 حامل الأكواب
 杯座
 カップホルダー
 컵홀더
 杯座

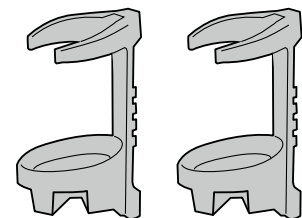



This symbol links the warnings with the illustrations as they must be studied together.

Ce symbole relie les avertissements aux illustrations, car ils doivent être consultés ensemble.

Este símbolo relaciona las advertencias con las ilustraciones y deben estudiarse conjuntamente.

Dieses Symbol verknüpft die Warnhinweise mit den Abbildungen, da diese zusammen betrachtet werden müssen.

Questo simbolo collega le avvertenze con le illustrazioni in quanto devono essere studiate insieme.

Dit symbool koppelt de waarschuwingen aan de illustraties omdat ze samen bestudeerd moeten worden.

Denna symbol länkar varningar med bilderna eftersom de måste studeras tillsammans.

Dette symbol forbinder advarslerne med illustrationerne, fordi de skal læses sammen.

Ten symbol łączy ostrzeżenia z ilustracjami, ponieważ należy je rozpatrywać łącznie.

Данная ссылка связывает предупреждения с иллюстрациями, которые следует рассматривать в комплексе.

Αυτό το σύμβολο συνδέει τις προειδοποιήσεις με τις εικόνες καθώς πρέπει να μελετηθούν από κοινού.

Bu simge çizimlerle belirtilen uyarılara yöneliktir, birlikte incelenmelidirler.

Este símbolo une as advertências com as ilustrações como eles devem ser estudados em conjunto.

Simbol ini terkait dengan peringatan beserta ilustrasi karena harus dipelajari bersama.

يربط هذا الرمز التحذيرات بالرسومات التوضيحية التي يجب الاطلاع عليها.

本符号表示警告与图示相关，须一并参阅。

このアイコンは、取扱説明イラストとリンクしています。あわせてご覧ください。

이 기호는 경고와 그림을 연결합니다. 경고와 그림은 반드시 함께 참조해야 합니다.

本符號表示警告與圖示相關，須一併參閱。

en

! This symbol links the warnings with the illustrations as they must be studied together. **IMPORTANT: KEEP THESE INSTRUCTIONS FOR FUTURE REFERENCE.**

! WARNING:

- Ⓢ Never leave your child unattended.
- Ⓣ Ensure that all the locking devices are engaged before use.
- Ⓣ ~~1~~ **! Avoid serious injury ensure that your child is kept away when unfolding.**
- Ⓣ Do not let your child play with this product.
- Ⓣ Always use the restraint system.
- Ⓣ Check that the pram body or seat unit or car seat attachment devices are correctly fitted and adjusted.
- Ⓣ This product is not suitable for running or skating.
- Ⓣ **! Avoid serious injury from falling or sliding out. Always use seat harness. Child may slip into leg openings and strangle. Never use in reclined position. Head and foot barriers are securely attached.**

WARNING: TO AVOID INJURY OR DEATH: FOLLOW THE MANUFACTURER'S INSTRUCTIONS.

- Ⓣ **! PUT ON ALL THE BRAKES WHENEVER YOU PARK THE STROLLER.**
- Ⓣ **! ALWAYS APPLY THE BRAKES WHENEVER THE STROLLER IS STATIONARY.**
- Ⓣ **! DO NOT LEAVE CHILDREN UNATTENDED.**
- Ⓣ **! SECURE THE CHILD IN THE HARNESS AT ALL TIMES. DO NOT CARRY EXTRA CHILDREN OR BAGS ON THIS STROLLER.**
- Ⓣ **! MAKE SURE CHILDREN ARE CLEAR OF ANY MOVING PARTS IF YOU ADJUST THE STROLLER, OTHERWISE THEY MAY BE INJURED.**
- Ⓣ **! USE THIS HARNESS AT ALL TIMES.**
- Ⓣ **! WHEN NOT IN USE DISCONNECT SHOULDER STRAPS FROM THE WAIST STRAP AND / OR BUCKLE.**
- Ⓣ **! IMPORTANT-DANGER: It is important that great care is taken to ensure that children are kept well clear of the buggy when folding or unfolding the product. Finger traps and scissoring actions are unavoidable during these operations. When folding, take care not to trap the child's fingers and fold away all loose material.**
- Ⓣ **! It is important for your child's safety that the harness be correctly fitted and adjusted (especially after replacement for washing purposes). If not adjusted correctly in accordance with the instructions the safety of your child and stability of the buggy will be impaired.**

IMPORTANT

- This vehicle is intended for use by two children only.
- This vehicle is intended for children from zero (0) months and up to a maximum weight of 15 kg.
- Ⓣ Parking device shall be engaged during the loading and unloading of children. Any load attached to the handle and/or on the back of the backrest and/or on the sides of the vehicle will affect the stability of the vehicle.
- Ⓣ Always apply parking device using the centre pedal to ensure both parking devices are engaged correctly.
- CAUTION: Overloading the shopping basket can cause a hazardous unstable condition to exist. Maximum load 2 kg

(4.4 lb) evenly distributed items, or both, placed in the basket. The buggy may be folded but all contents must be removed from the buggy and contents of children (either on or off the buggy) except as permitted in the instructions must be placed on the top of the hood.

- Ⓣ Accessories which are not recommended by the manufacturer should not be used. Only replacement parts from the manufacturer/distributor should be used. Use of accessories not recommended by the manufacturer voids the terms of our warranty.
- Ⓣ Always use the crotch strap and shoulder straps correctly adjusted. Crotch strap and seat belt are not a substitute for proper harnessing.
- Ⓣ This product is not intended for prolonged periods of sleeping. This vehicle does not replace a cot or a bed. Should your child need to sleep, then it should be placed in a suitable pram body, cot or bed.
- Follow all instructions carefully. Incorrect use will cause damage to the buggy.
- Maclaren recommends the most reclined position for new born babies.
- Ⓣ The stability of the buggy will be impaired in high winds with the raincover fitted, and must be steadied by a responsible adult at all times. Always use the tether strap, especially when on a slope. Raincover must be removed when indoors and in hot weather to prevent overheating and possible risk of suffocation. Always dry raincover thoroughly before storing. Do not leave the buggy exposed to heat e.g. by an open fire, exposed flame, radiator or in direct sunlight.
- Ⓣ Never leave child in the buggy when ascending or descending stairs or escalators or when travelling on other forms of transport.
- Ⓣ The buggy should always open and fold easily. Do not force it. It may be necessary to re-read the instructions.
- Negotiate curbs and rough ground carefully (always lock front wheels when used on rough ground). Repeated impact will cause damage to the buggy.
- Never allow children to stand on the footrest.

1 OPENING BUGGY
 OUVRIRE LA POUSSETTE
 ABERTURA DE LA SILLA DE PASEO
 ÖFFNEN DES KINDERWAGENS
 APERTURA PASSEGGINO
 BUGGY OPENEN
 ÖPPNA UPP BARNVAGNEN
 SÁÐAN KLAPPES KLAPVÖGNEN UD
 OTWIERANIE WOZKA
 ОТКРЫТИЕ КОЛЯСКИ
 ΑΝΟΙΓΤΑΞ ΤΟ ΚΑΡΟΤΣΑΚΙ
 ARABANIN AÇILMASI
 ABERTURA DO CARRINHO
 MEMBUKA KERETA BAYI
 فتح العربة
 打开婴儿车
 ストローラーを開く
 유모차 펴기
 打開嬰兒車

For AU/NZ products only - Australian Safety Testing Standard AS/NZS 2088 with amendment to the Consumer Protection Notice No. 8 of 2007 - maximum weight of 20kg x 2. This product has been designed and tested to the following safety standard at the maximum loading capacity: US Safety Testing Standard ASTM F833 - maximum weight of 25kg x 2 and 110cm tall. European Safety Testing Standard EN1888 and others - maximum weight of 15kg x 2.

Maclaren reserve the right to make design changes to any of their products as part of their continuous development programme.

Use the buggy properly

Utilisez cette poussette bien
Use esta carriola correctamente
Mit diesem Kinderwagen richtig
Usare questo passeggino correttamente
Gebruik deze wandelwagen op de correcte manier
Använd denna barnvagn korrekt
Brug denne klapvogn korrekt
Używaj tego wózka prawidłowo
Используйте эту коляску правильно
Χρησιμοποιήστε αυτό το καροτσάκι σωστά
Bebek arabasını doğru şekilde kullanın
Use este carrinho de criança adequadamente
Gunakan kereta dorong ini dengan benar
استخدام هذا صحيح عربة
正确使用这童车
適切に使用する
올바른 유모차 사용법
正確使用這童車

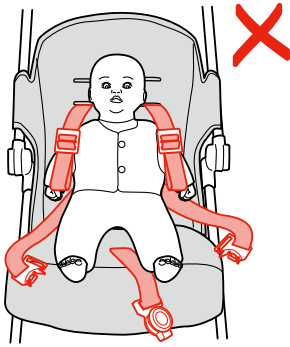
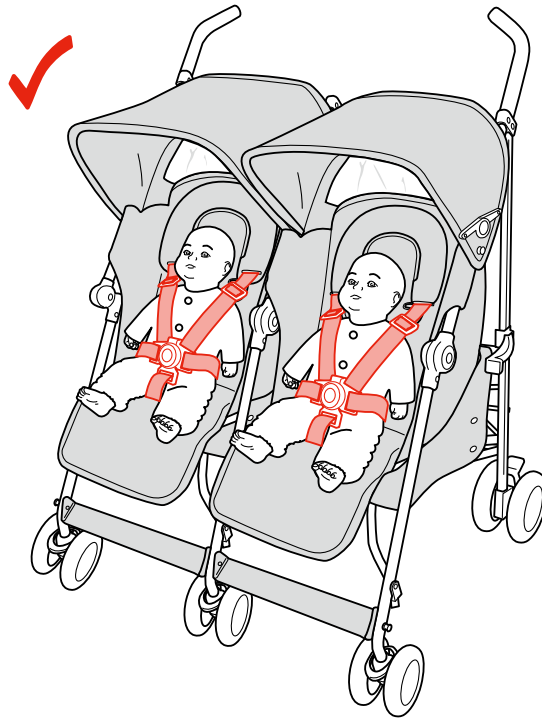

! ①

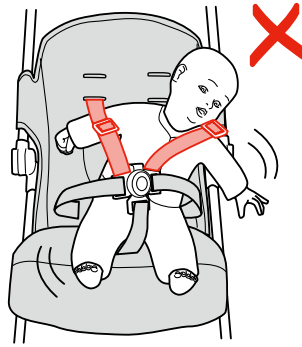

! ①, ⑥

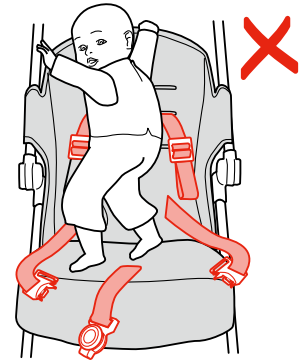

! ①, ⑧



! ⑮

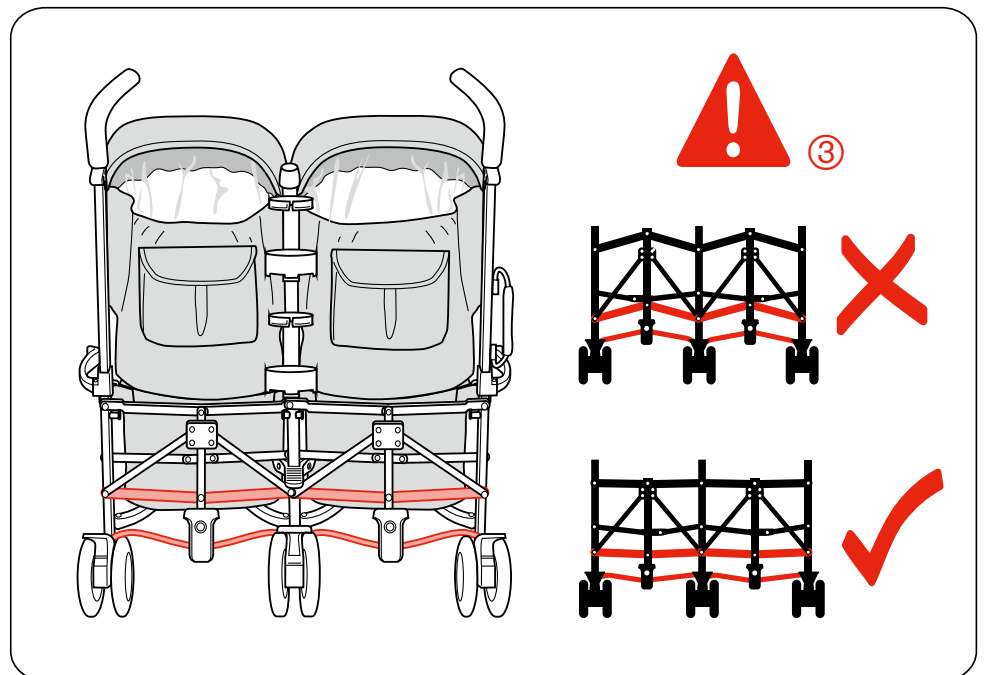

Use the buggy properly

Utilisez cette poussette bien

Use esta carriola correctamente

Mit diesem Kinderwagen richtig

Usare questo passeggino correttamente

Gebruik deze wandelwagen op de correcte manier

Använd denna barnvagn korrekt

Brug denne klapvogn korrekt

Używaj tego wózka prawidłowo

Используйте эту коляску правильно

Χρησιμοποιήστε αυτό το καροτσάκι σωστά

Bebek arabasını doğru şekilde kullanın

Use este carrinho de criança adequadamente

Gunakan kereta dorong ini dengan benar

استخدام هذا صحيح عربة

正确使用这童车

適切に使用する

올바른 유모차 사용법

正確使用這童車

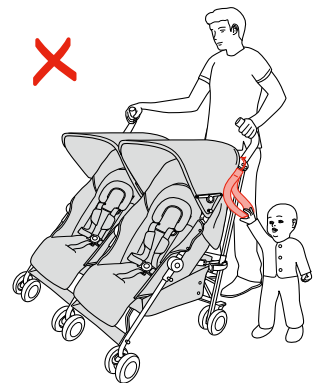
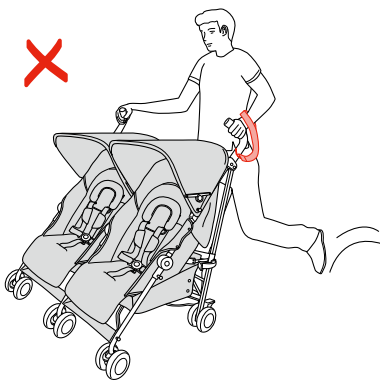
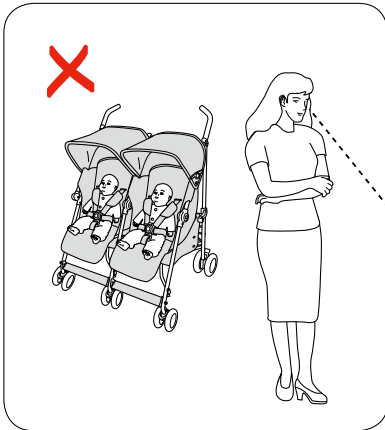
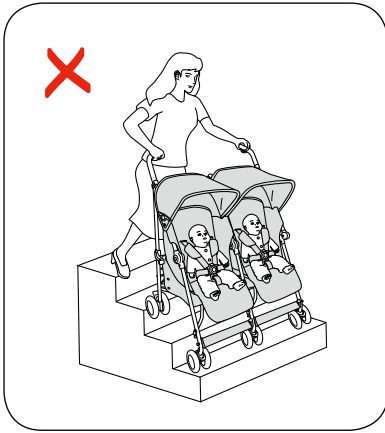
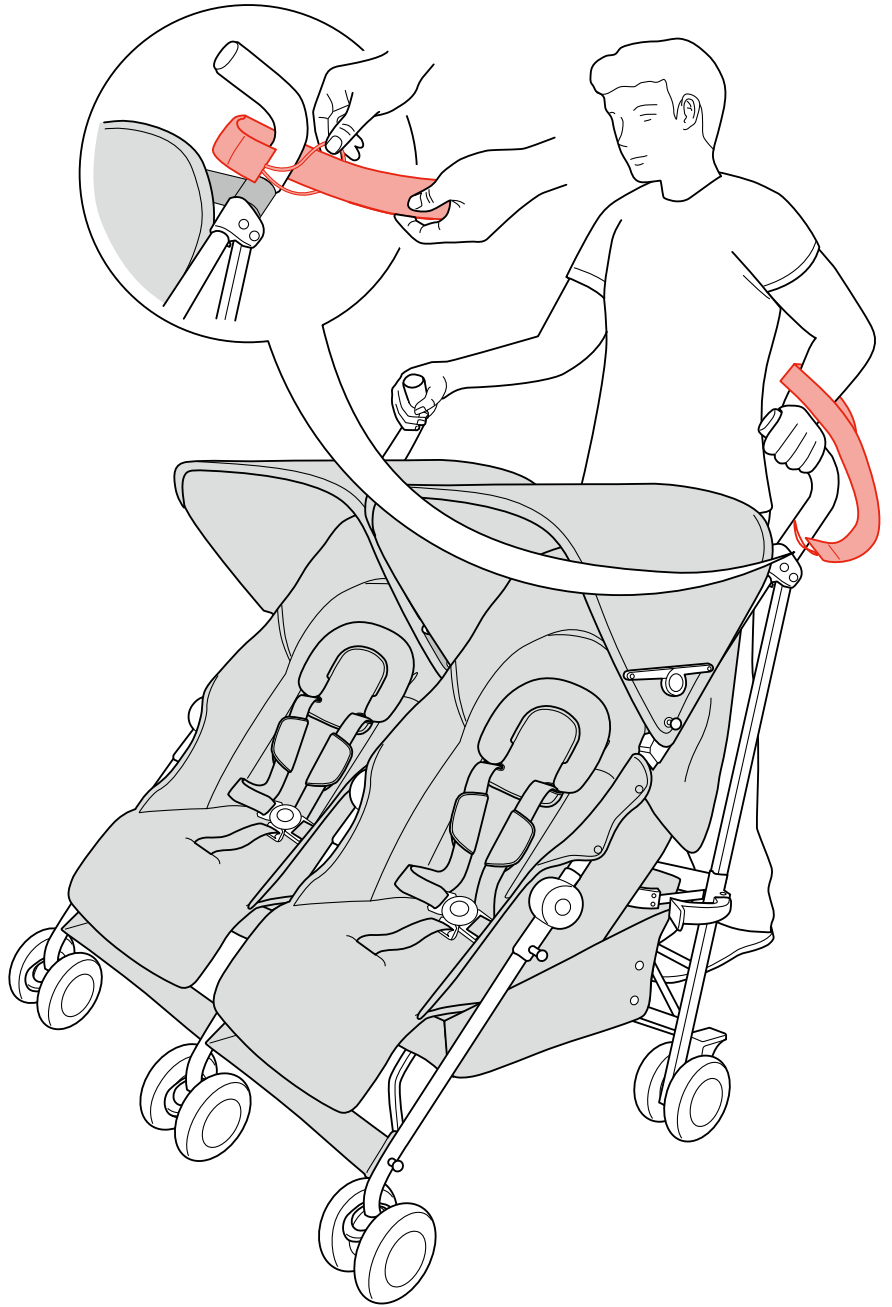

1

OPENING BUGGY

OUVRIER LA POUSETTE

ABERTURA DE LA SILLA DE PASEO

ÖFFNEN DES KINDERWAGENS

APERTURA PASSEGGINO

BUGGY OPENEN

ÖPPNA UPP BARNVAGNEN

SÅDAN KLAPPES KLAPVOGNEN UD

OTWIERANIE WÓZKA

ОТКРЫТИЕ КОЛЯСКИ

ΑΝΟΙΓΟΝΤΑΣ ΤΟ ΚΑΡΟΣΖΑΚΙ

ARABANIN AÇILMASI

ABERTURA DO CARRINHO

MEMBUKA KERETA BAYI

فتح العربة

打开婴儿车

ストローラーを開く

유모차 퍼기

打開嬰兒車



1

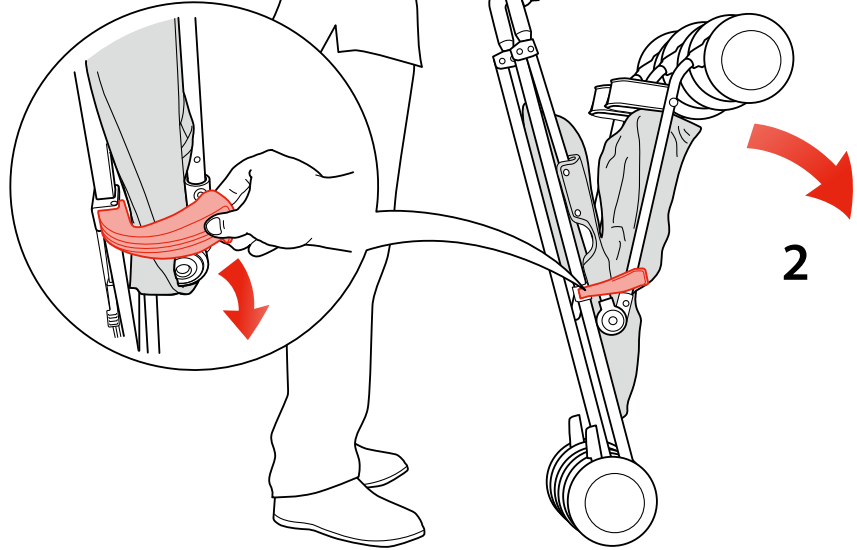

3

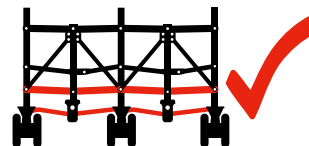
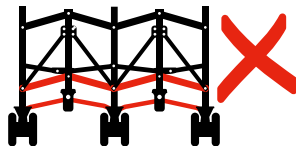
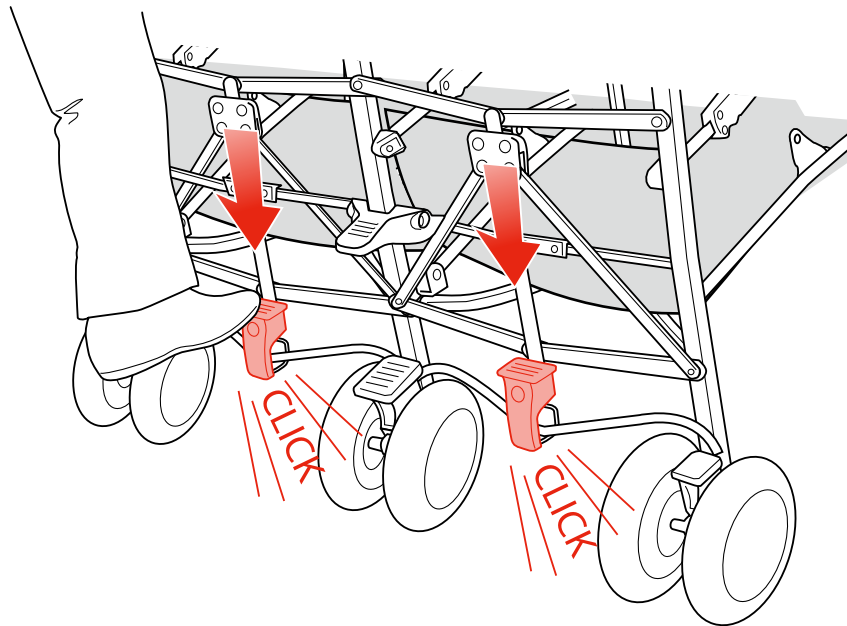

2 PARKING DEVICE OPERATION

UTILISATION DU FREIN

FUNCIONAMIENTO DEL DISPOSITIVO DE ESTACIONAMIENTO

HANDHABUNG DER ABSTELLVORRICHTUNG

FUNZIONAMENTO DISPOSITIVO PARCHEGGIO

BEDIENING VAN DE PARKEERREM

ANVÄNDNING AV PARKERINGSENHETEN

SÅDAN VIRKER PARKERINGSBREMSEN

OBSŁUGA HAMULCA POSTOJOWEGO

ИСПОЛЬЗОВАНИЕ УСТРОЙСТВА ПАРКОВКИ

ΛΕΙΤΟΥΡΓΙΑ ΤΗΣ ΔΙΑΤΑΞΗΣ ΣΤΑΘΜΕΥΣΗΣ

PARK ETME APARATI KULLANIMI

OPERAÇÃO DO DISPOSITIVO DE ESTACIONAMENTO

MENGOPERASIKAN PERANTI PARKIR

استخدام أداة التوقف

停車装置操作

後輪にブレーキをかける

파킹 장치 조작

停車装置操作

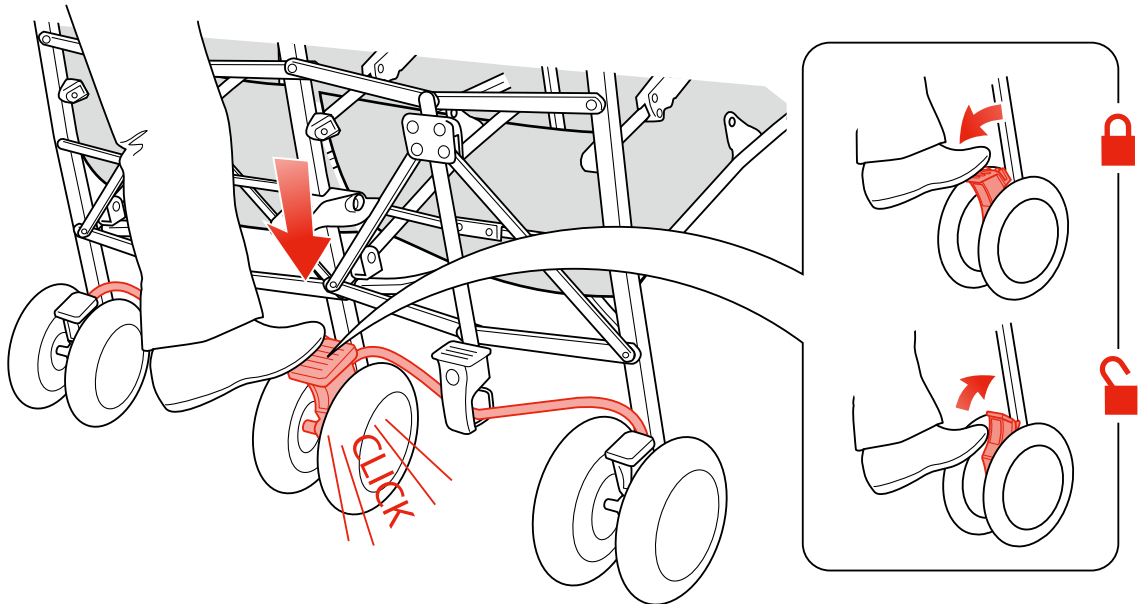

3

SEAT HARNESS OPERATION

UTILISATION DU HARNAIS

FUNCIONAMIENTO DEL ARNÉS DE LA SILLA

HANDHABUNG DES SITZGURTES

FUNZIONAMENTO IMBRACATURA SEDILE

WERKING VAN HET TUIGJE

ANVÄNDNING AV SITSELEN

SÅDAN ÅBNES OG SPÆNDES SELERNE

OBSŁUGA SZELEK SIEDZISKA

ИСПОЛЬЗОВАНИЕ РЕМНЯ СИДЕНЬЯ

ΛΕΙΤΟΥΡΓΙΑ ΠΡΟΣΔΕΣΗΣ ΤΟΥ ΚΑΘΙΣΜΑΤΟΣ

KOLTUK KEMERİ KULLANIMI

OPERAÇÃO DO CINTO DE SEGURANÇA

MENGOPERASIKAN SABUK KURSI

استخدام عتاد المقعد

座位安全帶操作

5 点式安全ベルトを使う

안전벨트 조작

座位安全帶操作

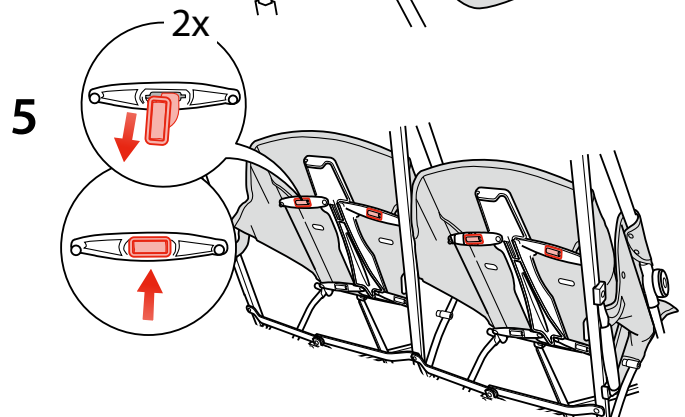
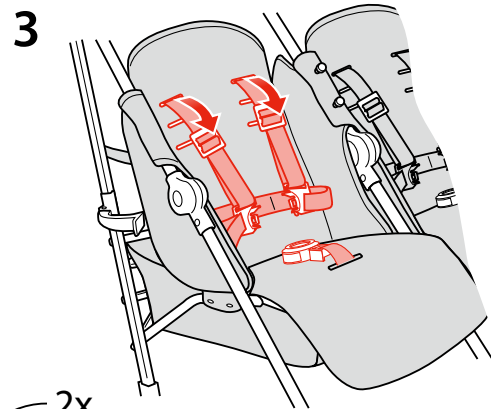
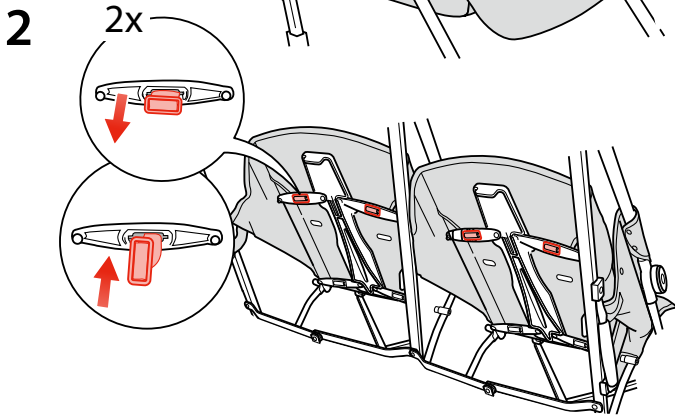
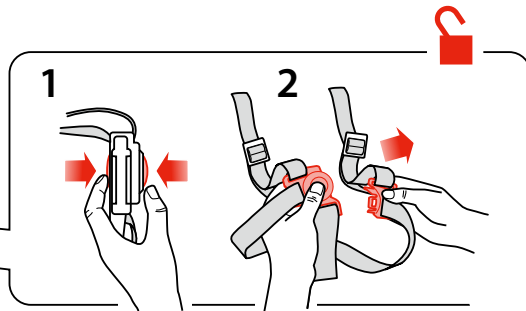
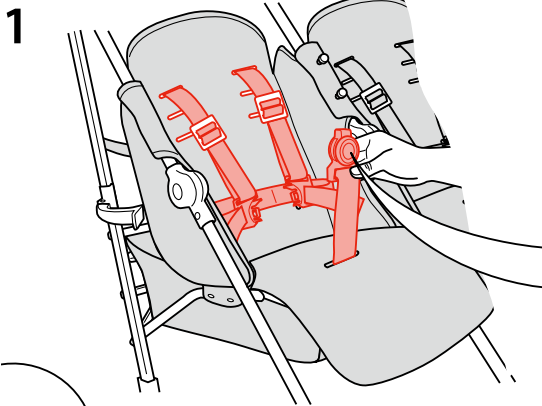
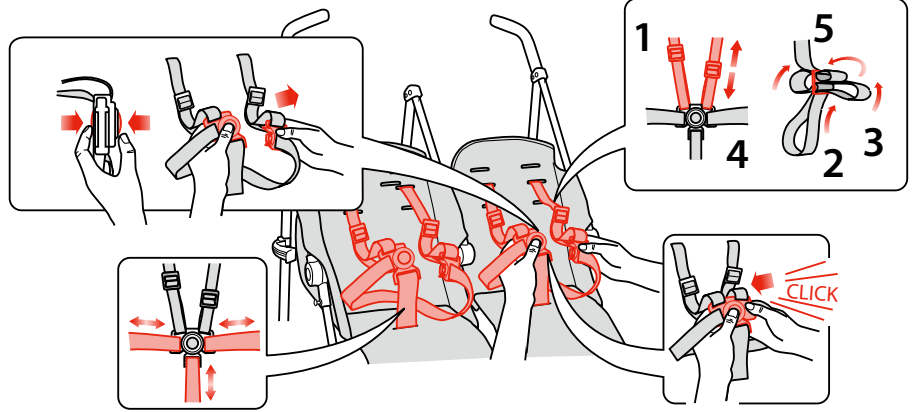
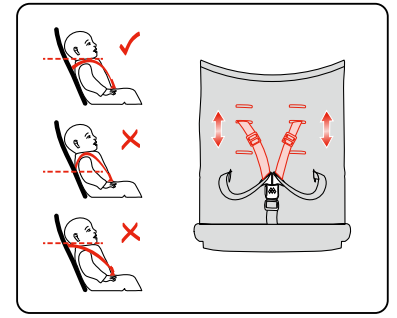
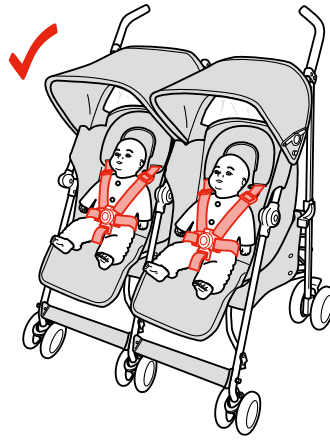



AUSTRALIAN MODELS ONLY

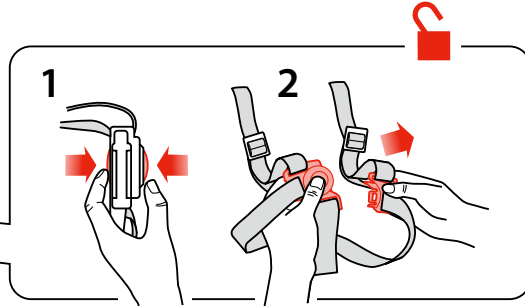
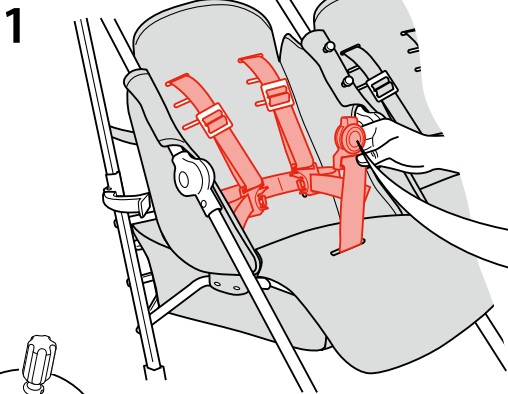
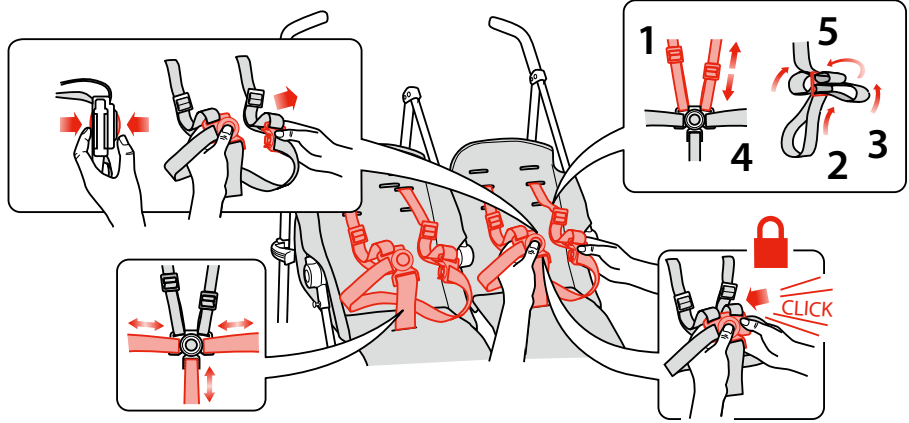
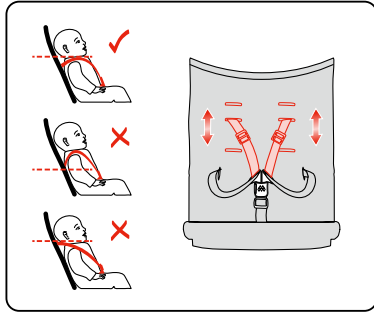
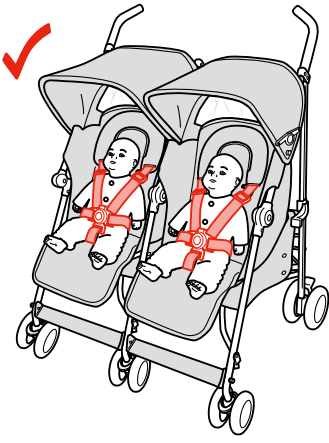

2

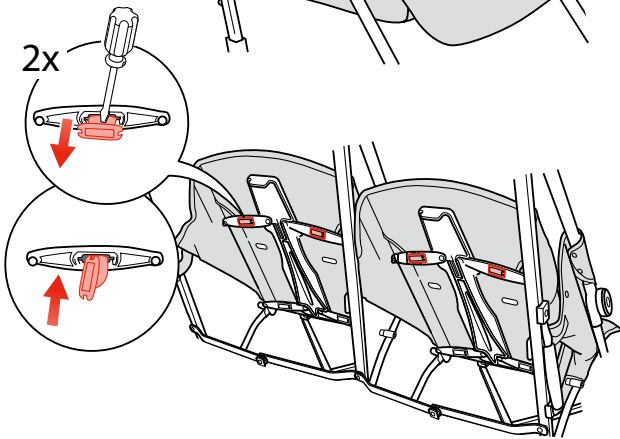

3

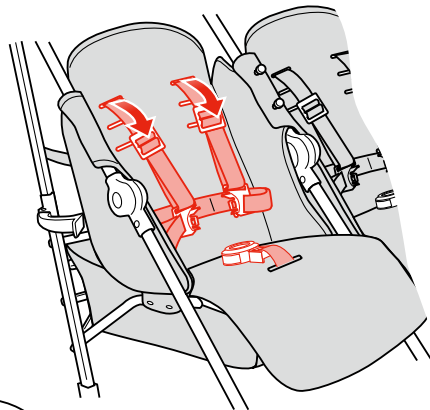

4

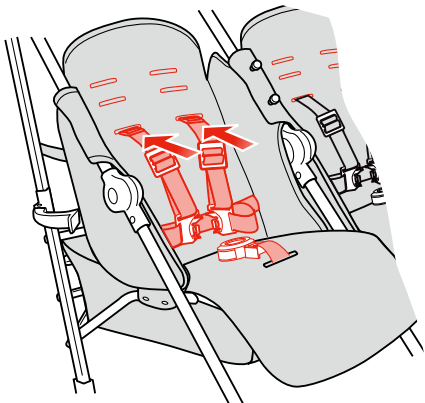

5

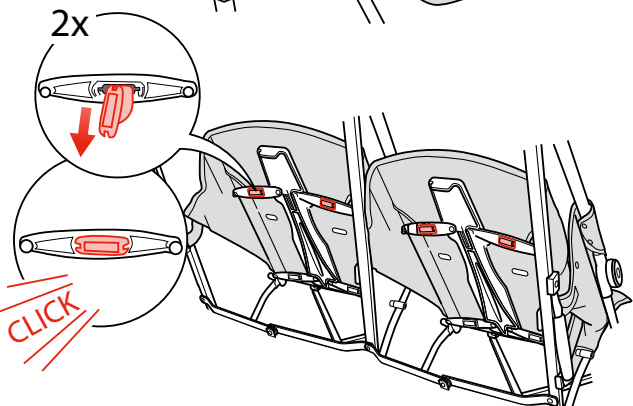

4 ADJUSTING THE SEAT RECLINE

REGLAGE DE L'INCLINAISON DU SIEGE
 AJUSTAR LA RECLINACIÓN DE LA SILLA
 EINSTELLEN DES SITZRÜCKSTELLUNG
 REGOLAZIONE DEL SEDILE RECLINATO
 DE ZITVERGRENDLING AANPASSEN
 JUSTERA SÄTET BAKÅT
 SÅDAN JUSTERES RYGLÆNET
 REGULACJA KAŻTA SIEDZISKA
 РЕГУЛИРОВКА НАКЛОНА СИДЕНЬЯ
 ΡΥΘΜΙΖΟΝΤΑΣ ΤΗΝ ΑΝΑΚΛΗΣΗ ΚΑΘΙΣΜΑΤΟΣ
 KOLTUĞUN ARKAYA DOĞRU YATIRILMASI
 AJUSTE DA INCLINAÇÃO DO ASSENTO
 MENYESUAIKAN KEMIRINGAN KURSI
 ضبط ميلان المقعد
 调校座位靠背
 シートをリクライニングさせる
 등받이 각도 조절
 调校座位靠背

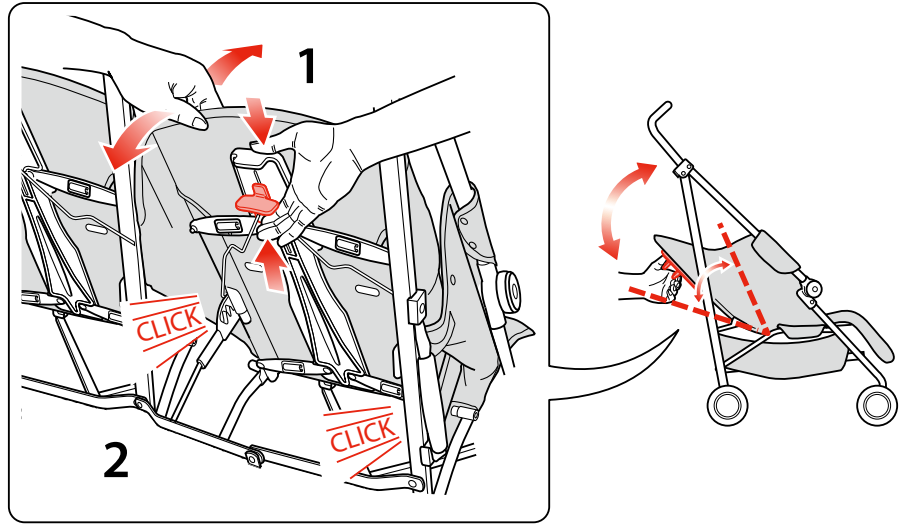

5 LEG REST ADJUSTMENT

REGLAGE DE L'APPUÏE-JAMBES
 AJUSTAR EL REPOSAPIERNAS
 EINSTELLEN DER BEINABSTÜTZUNG
 REGOLAZIONE RIPOSA GAMBE
 DE BEENSTEUN AANPASSEN
 JUSTERA HJULSTÖD
 SÅDAN INDSTILLES BENSTØTTEN
 REGULACJA PODNÓŻKA
 РЕГУЛИРОВКА ПОДНОЖКИ
 ΡΥΘΜΙΣΗ ΤΟΥ ΥΠΟΠΟΔΙΟΥ
 BACAĞ DAYANAĞININ AYARLANMASI
 AJUSTE DO DESCANSO DE PERNA
 MENYESUAIKAN PENAHAN BETIS
 ضبط مسند القدم
 调校腿垫
 レッグレストを使う
 다리받침대 조작
 调校腿垫

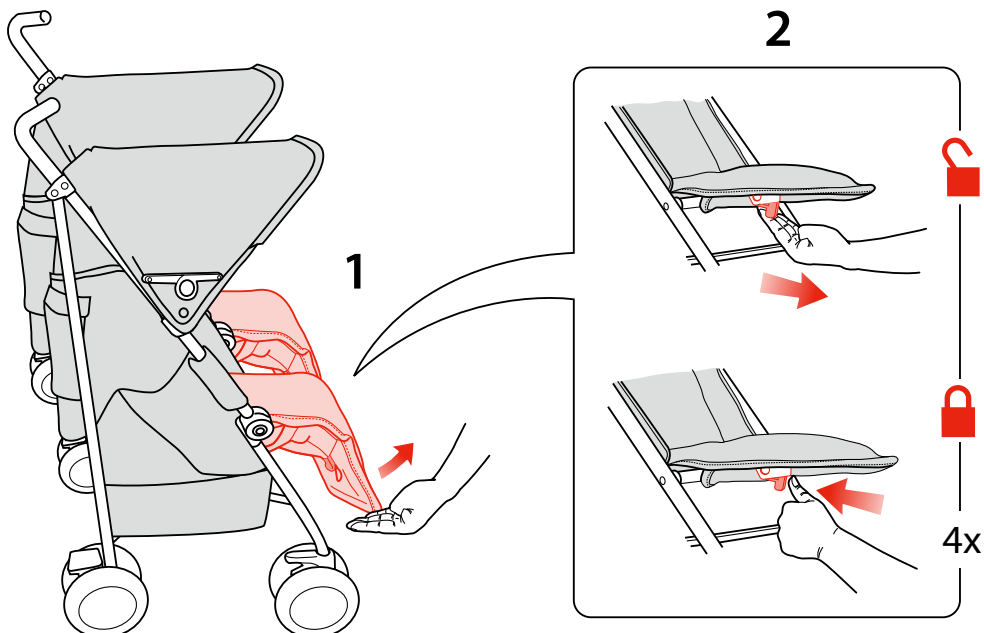
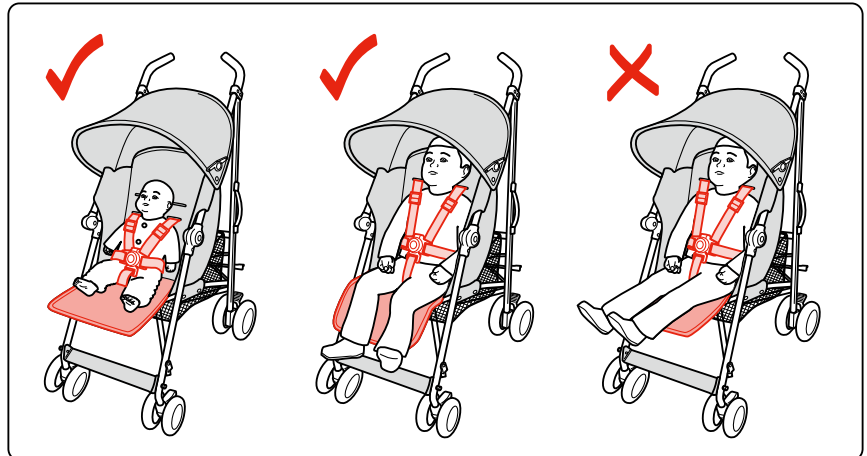

6 FITTING THE HEAD AND FOOT BARRIER

MONTAGE DE LA BARRIÈRE DE LA TÊTE ET DES PIEDS
 INSTALACIÓN DE LA BARRERA CABEZA Y LOS PIES
 MONTAGE DER KOPF-UND FUSSENDE BARRIERE
 IL MONTAGGIO DELLA BARRIERA DI TESTA E PIEDI
 DE MONTAGE VAN DE HOOFD-EN VOETENEINDE BARRIÈRE
 MONTERING AV HUVUD OCH FOT BARRIÄR
 MONTERING AF HOVED-OG FODENDEN BARRIERE
 MONTAŻ BARIERY GŁOWY I STÓP
 УСТАНОВКИ ГОЛОВЫ И НОГ БАРЬЕР
 ΤΟΠΟΘΕΤΗΣΗ ΤΟΥ ΦΡΑΓΜΑΤΟΣ ΚΕΦΑΛΙ ΚΑΙ ΤΑ ΠΟΔΙΑ
 BAŞ VE AYAK BARIYERİNİ YÜKLEMELİK
 MONTAGEM DA BARREIRA CABEÇA E PÉ
 PAS PENGHALANG KEPALA DAN KAKI
 تركيب حاجز الرأس والقدم
 安装头及脚挡
 ヘッドバリア、フットバリアを使う
 헤드&풋 배리어 장착(옵션)
 安裝頭及腳擋

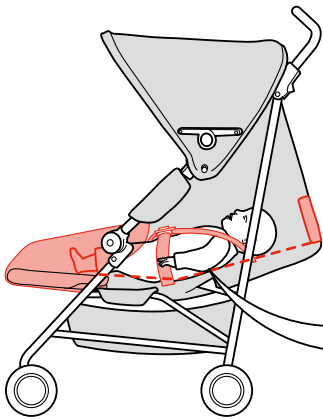
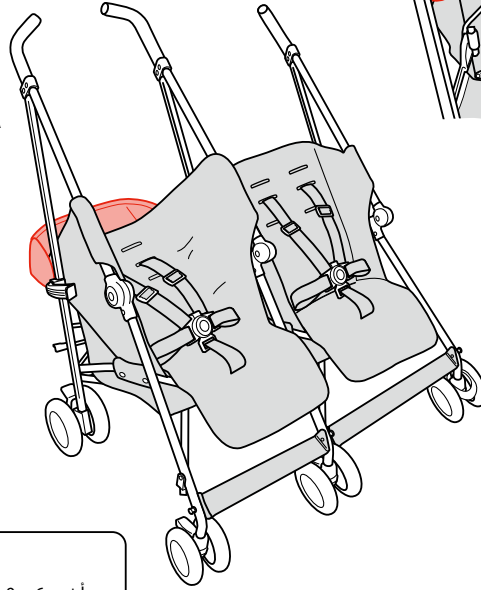
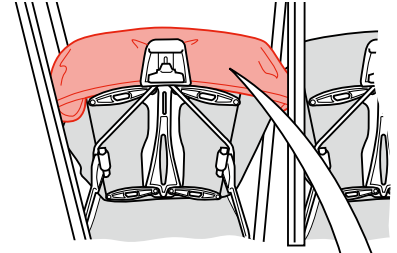

!

0 ~ 6 MONTHS	0 ~ 6 أشهر
0 ~ 6 MOIS	0 ~ 6 个月
0 ~ 6 MESES	0 ~ 6 ヶ月
0 ~ 6 MONATE	0 ~ 6 개월
0 ~ 6 MESI	0 ~ 6 個月
0 ~ 6 MAANDEN	
0 ~ 6 MÄNADER	
0 ~ 6 MÄNEDER	
0 ~ 6 MIESIĘCY	
0 ~ 6 МЕСЯЦЕВ	
0 ~ 6 ΜΗΝΕΣ	
0 ~ 6 AYLIK	
0 ~ 6 MESES	
0 ~ 6 BULAN	

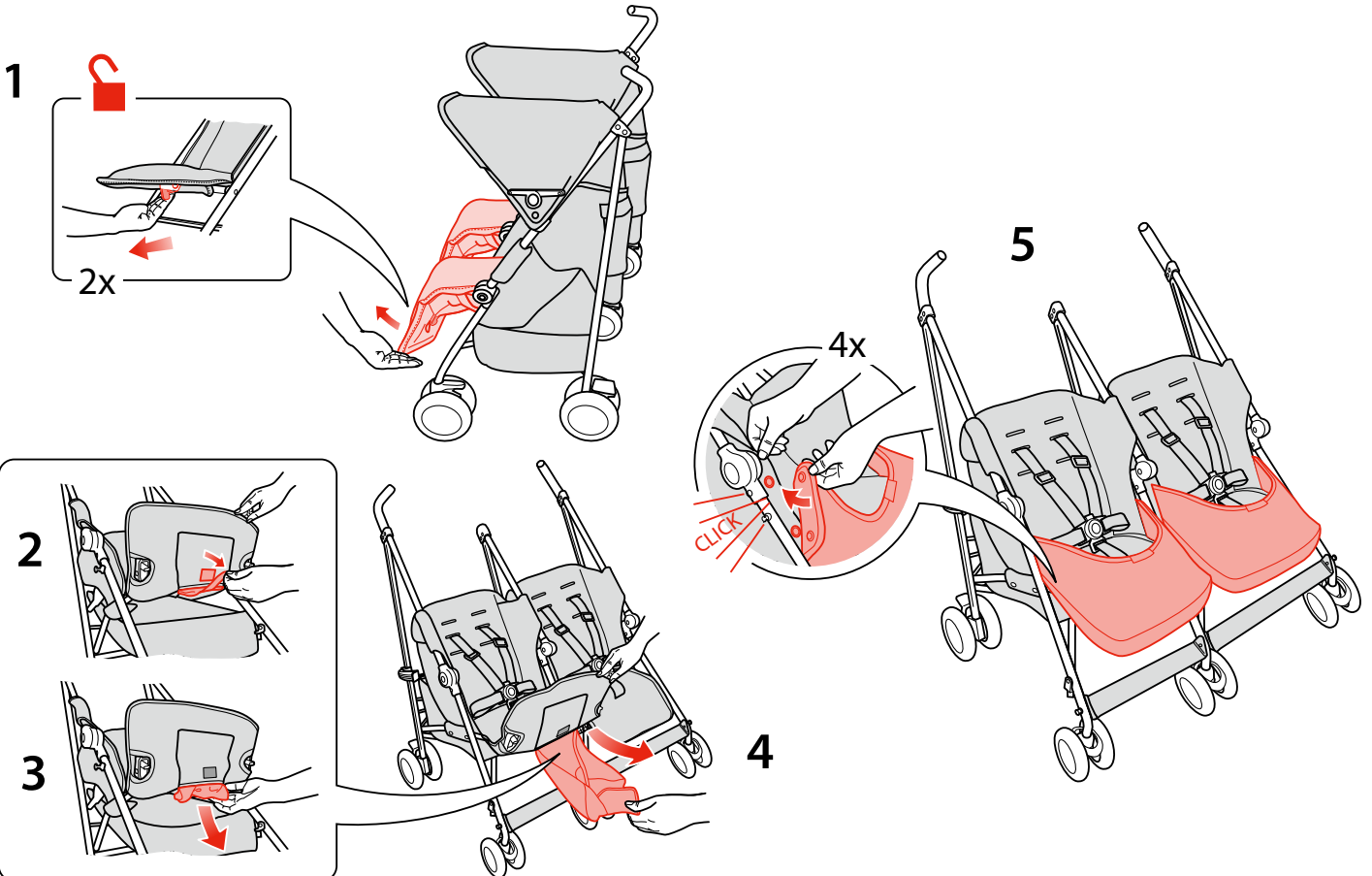
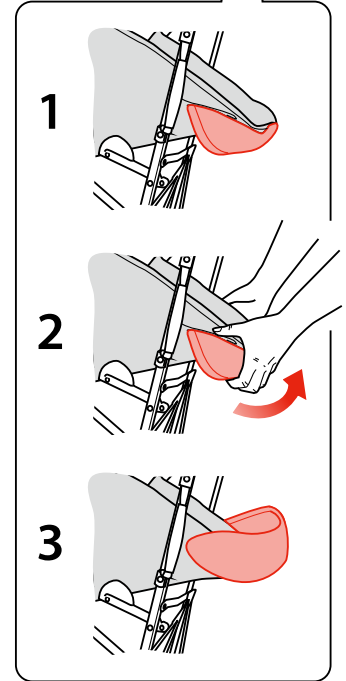

7

FITTING THE TETHER STRAP

REGLER LA LONGE
 AJUSTAR LA CORREA DE FIJACIÓN
 ANPASSEN DES HALTEGURTES
 MONTAGGIO DELLA CINGHIA FRENO
 DE POLSBAND BEVESTIGEN
 MONTERING AV FÖRANKRINGSBAND
 SÅDAN MONTERES HOLDESTROPPEN
 ZAKŁADANIE SMYCZY ZABEZPIECZAJĄCEJ
 УСТАНОВКА ОГРАНИЧИТЕЛЬНОГО РЕМНЯ
 ΤΟΠΟΘΕΤΗΣΗ ΤΟΥ ΙΜΑΝΤΑ ΠΡΟΣΔΕΣΗΣ
 BAĞLAMA KAYIŞININ TAKILMASI
 MONTAGEM DA FAIXA DE RETENÇÃO
 MEMASANG TALI PENAMBAT
 تركيب حبل التثبيت
 安裝拴帶
 テザーストラップを使う(同梱アクセサリ)
 손목끈 장착
 安裝拴帶

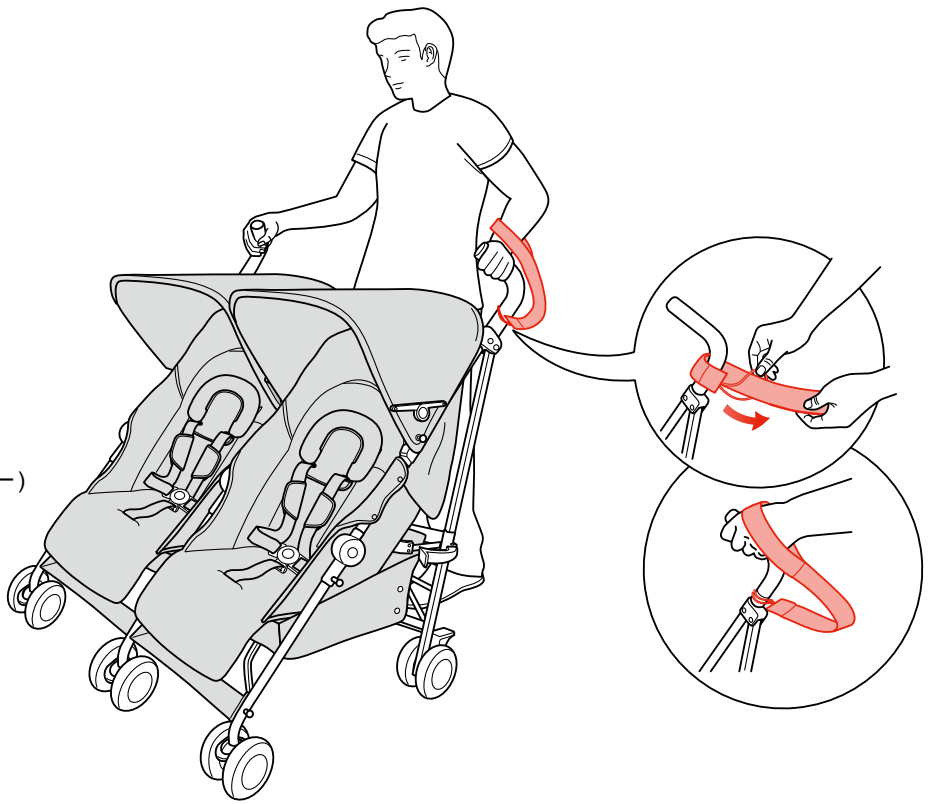

8

HOOD OPERATION

UTILISATION DE LA CAPOTE
 FUNCIONAMIENTO DE LA CAPOTA
 HANDHABUNG DER HAUBE
 FUNZIONAMENTO CAPPOTTA
 BEDIENING VAN DE KAP
 ANVÄNDNING AV KÅPAN
 SÅDAN INDSTILLES KALECHEN
 OBSŁUGA BUDKI
 ИСПОЛЬЗОВАНИЕ ТЕНТА
 ΛΕΙΤΟΥΡΓΙΑ ΤΗΣ ΚΟΥΚΟΥΛΑΣ
 TENTE KULLANIMI
 OPERAÇÃO DO TOLDO
 MENGOPERASIKAN TUDUNG
 تحريك الغطاء
 車頂篷操作
 フードを使う
 햇빛가리개(캐노피) 장착
 車頂篷操作

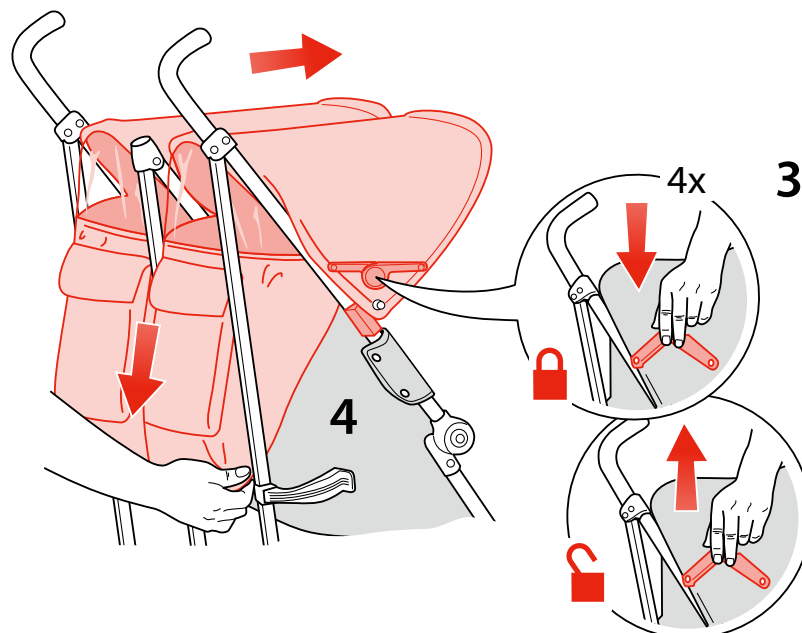
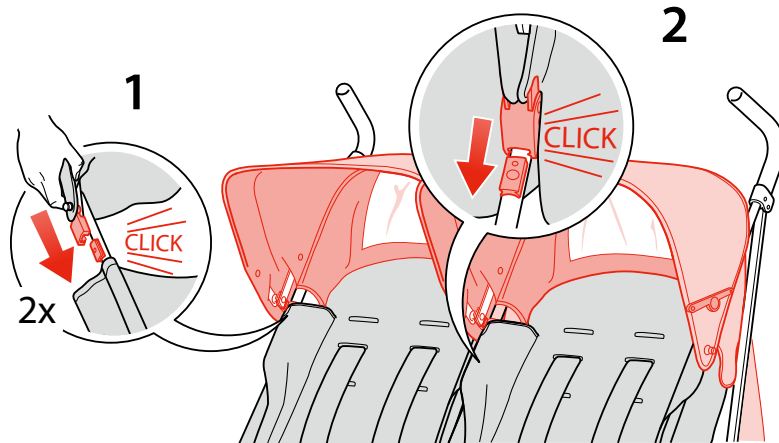

9

FOLD THE BUGGY

POUR PLIER LA POUSSETTE
 PLEGAR LA SILLA
 ZUSAMMENLEGEN DES KINDERWAGENS
 PIEGARE IL SEGGIOLINO
 DE BUGGY OPVOUWEN
 IHOPFÄLLNING AV BARNVAGNEN
 SÅDAN KLAPPES KLAPVOGNEN SAMMEN
 SKŁADANIE WÓZKA
 СКЛАДЫВАНИЕ КОЛЯСКИ
 ΔΙΠΛΩΣΤΕ ΤΟ ΚΑΡΟΤΣΑΚΙ
 ARABANIN KATLANMASI
 DOBRAR O CARRINHO
 MELIPAT KERETA BAYI
 طي العربة
 收叠起婴儿车
 ストローラーを折りたたむ
 유모차 접기
 收叠起嬰兒車

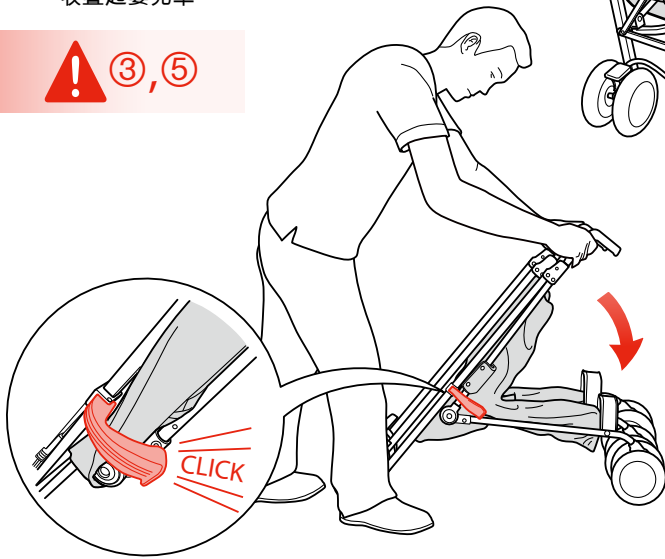
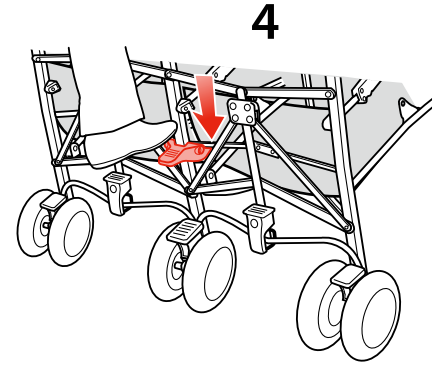
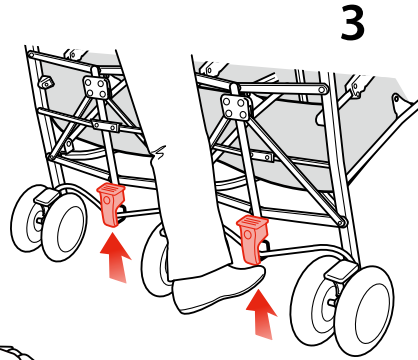
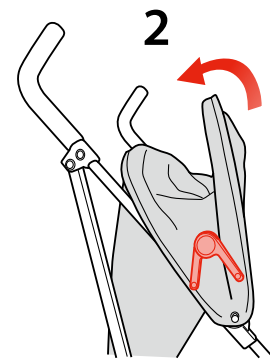
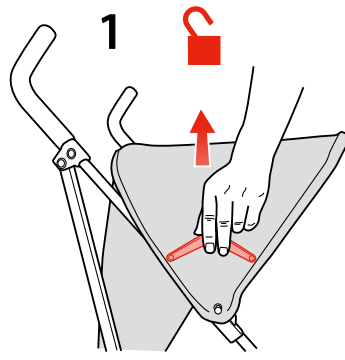

10

FRONT WHEEL SWIVEL LOCKS

VERROU DES ROUES PIVOTANTES
 BLOQUEO ANTIGIRATORIO DE LAS RUEDAS DELANTERAS
 SCHWENKVERRIEGELUNG DER VORDERRÄDER
 BLOCCHI RUOTA ANTERIORE GIREVOLE
 ZWENKVERGRENDELING VAN VOORWIELEN
 VRIDBART LÅS FRAMHJUL
 SÅDAN LÅSES DE FORRESTE DREJENJUL
 BLOKADY SKRĘTU KÓŁ PRZEDNICH
 ФИКСАТОРЫ ПЕРЕДНЕГО КОЛЕСА
 ΑΣΦΑΛΙΣΗ ΤΟΥ ΣΤΡΟΦΕΑ ΤΟΥ ΜΠΡΟΣΤΙΝΟΥ ΤΡΟΧΟΥ
 ÖN TEKER SABİTLEME KİLİDİ
 TRAVAS GIRATÓRIAS DAS RODAS FRONTAIS
 KUNCI POROS RODA DEPAN
 أفعال دوران الإطارات الأمامية
 前輪旋轉鎖
 前輪の回転をロックする
 앞바퀴 회전 락
 前輪旋轉鎖

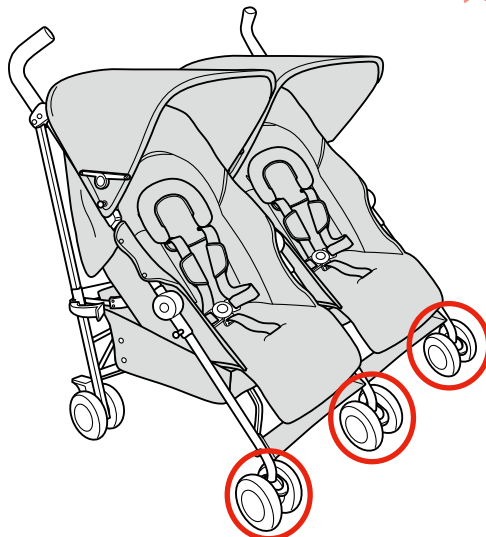
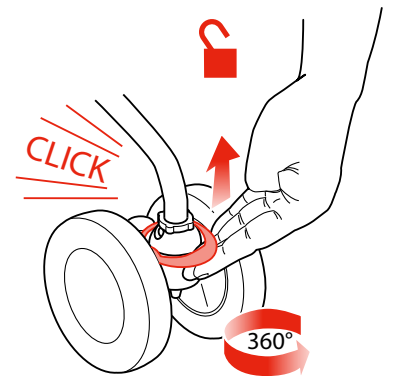
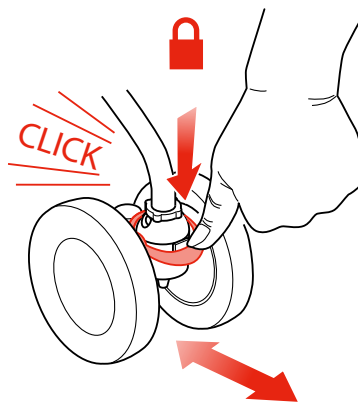

- 11 CARRY HANDLE**
 POIGNÉE DE TRANSPORT
 ASA DE TRANSPORTE
 TRAGEGRIFF
 MANICO
 HANDVAT
 BÄRHANDTAG
 BÆREHÅNDTAG
 RAÇZKA DO NOSZENIA
 РУЧКА ДЛЯ ПЕРЕНОСКИ
 ΛΑΒΗ ΜΕΤΑΦΟΡΑΣ
 TAŞIMA SAPI
 ALÇA DE TRANSPORTE
 PEGANGAN JINJING
 حمل لاء ضرب قوم
 携帯把手
 ストローラーを持ち運ぶ
 운반 손잡이
 攜帶把手

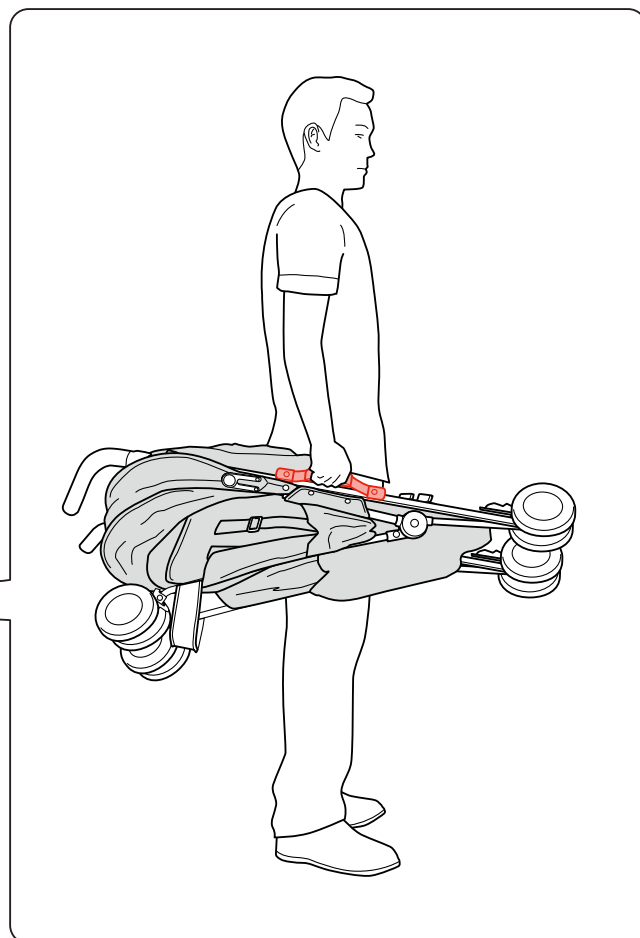
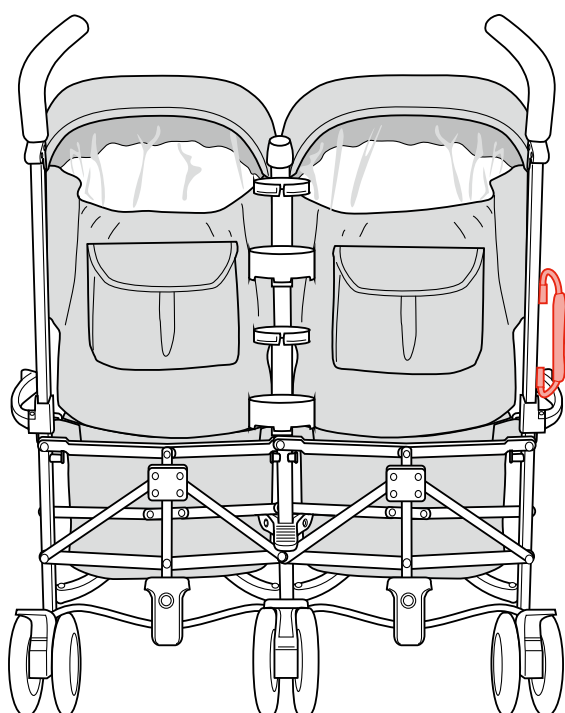

12 SHOPPING BASKET

PANIER À COURSES
CESTA
EINKAUFSKORB
CESTELLO
WINKELMANDJE
KUNDEVAGN
INDKØBSKURV
KOSZ NA ZAKUPY
КОРЗИНА ДЛЯ ПОКУПОК
ΚΑΛΑΘΙ ΓΙΑ ΤΑ ΨΩΝΙΑ
ALİŞVERİŞ SEPETİ
CESTO PARA OBJETOS
KERANJANG BELANJA
سلة التسوق
购物篮
ショッピングバスケットをつける
쇼핑바구니
購物籃

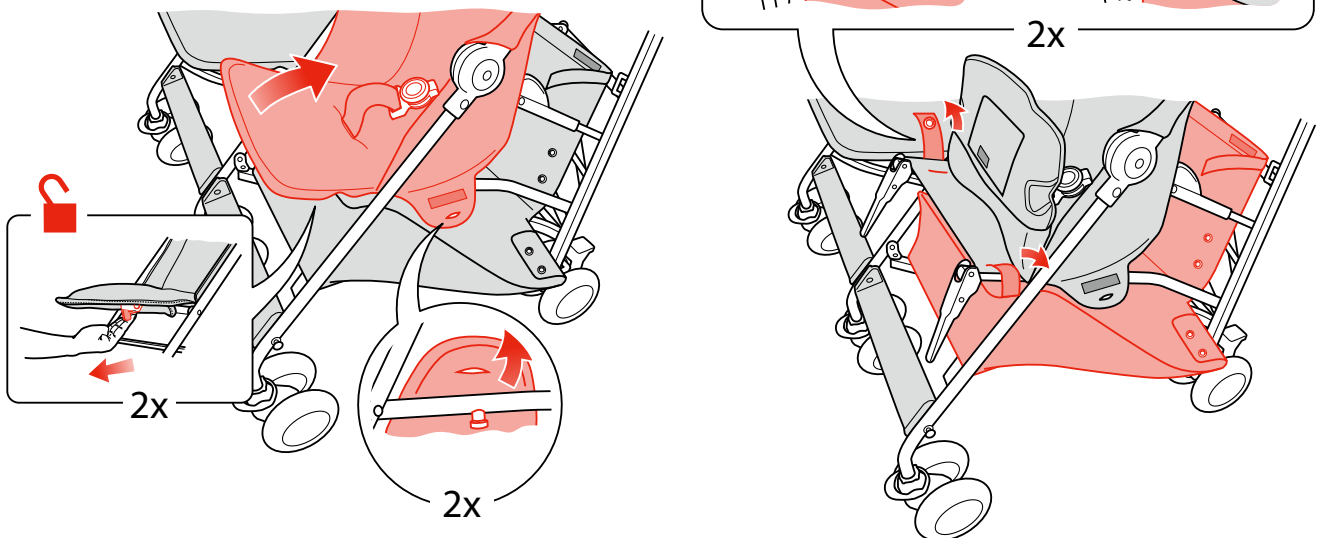
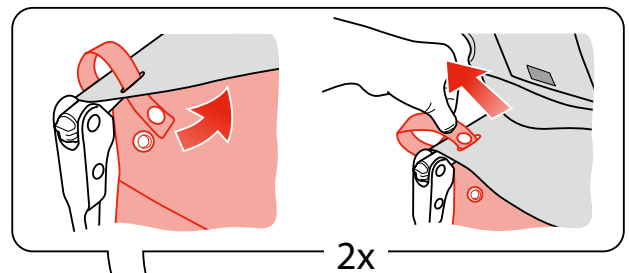
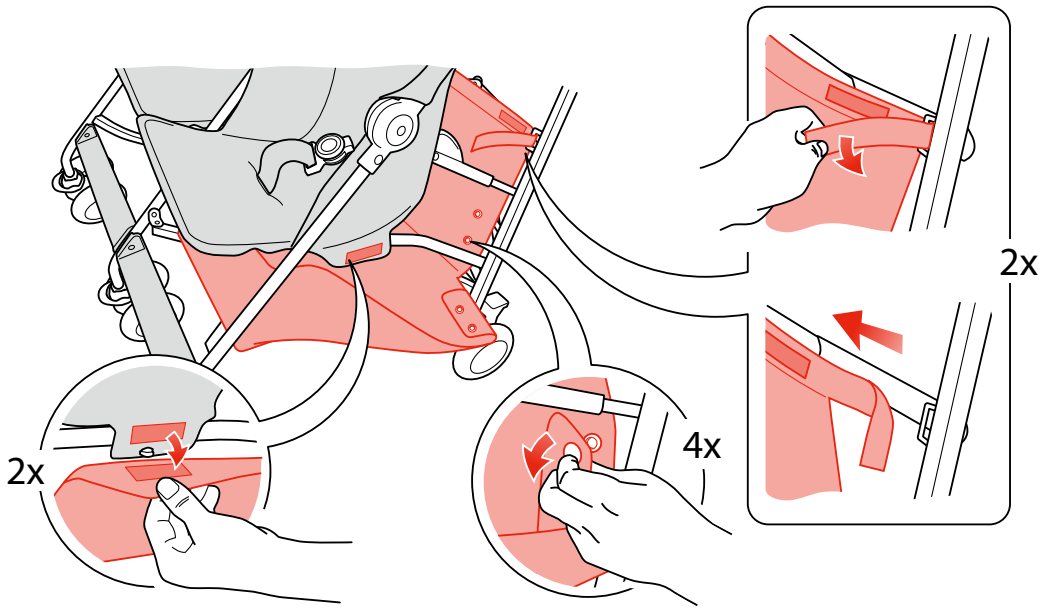
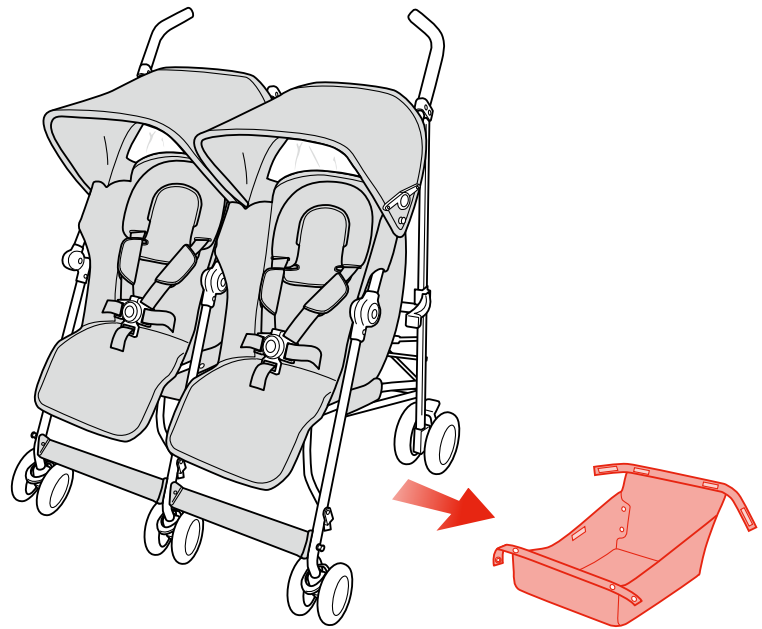

13 REMOVING THE SEAT

DESINSTALLATION DU SIEGE
 RETIRAR LA SILLA
 ENTFERNEN DES SITZES
 RIMOZIONE DEL SEDILE
 HET ZITJE VERWIJDEREN
 TA BORT SÄTET
 SÅDAN TAGES SÆDET AF
 WYJMOWANIE SIEDZISKA
 СНЯТИЕ СИДЕНЬЯ
 ΑΦΑΙΡΕΣΗ ΤΟΥ ΚΑΘΙΣΜΑΤΟΣ
 KOLTUĞUN ÇIKARILMASI
 REMOÇÃO DO ASSENTO
 MELEPASKAN KURSI
 إزالة المقعد
 拆卸座椅
 シートをはずす
 시트 분리
 拆卸座椅

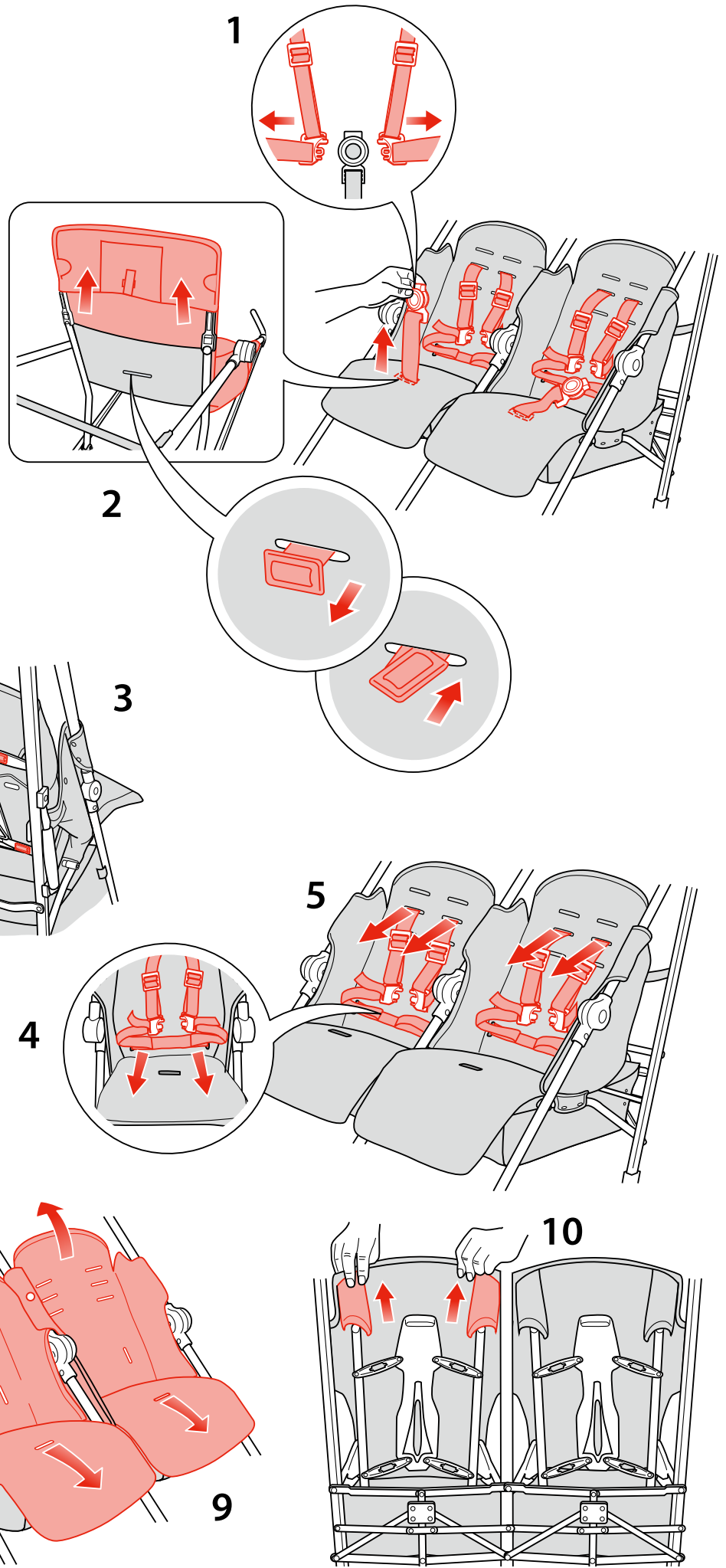
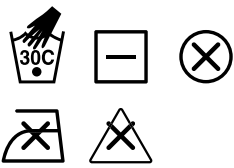

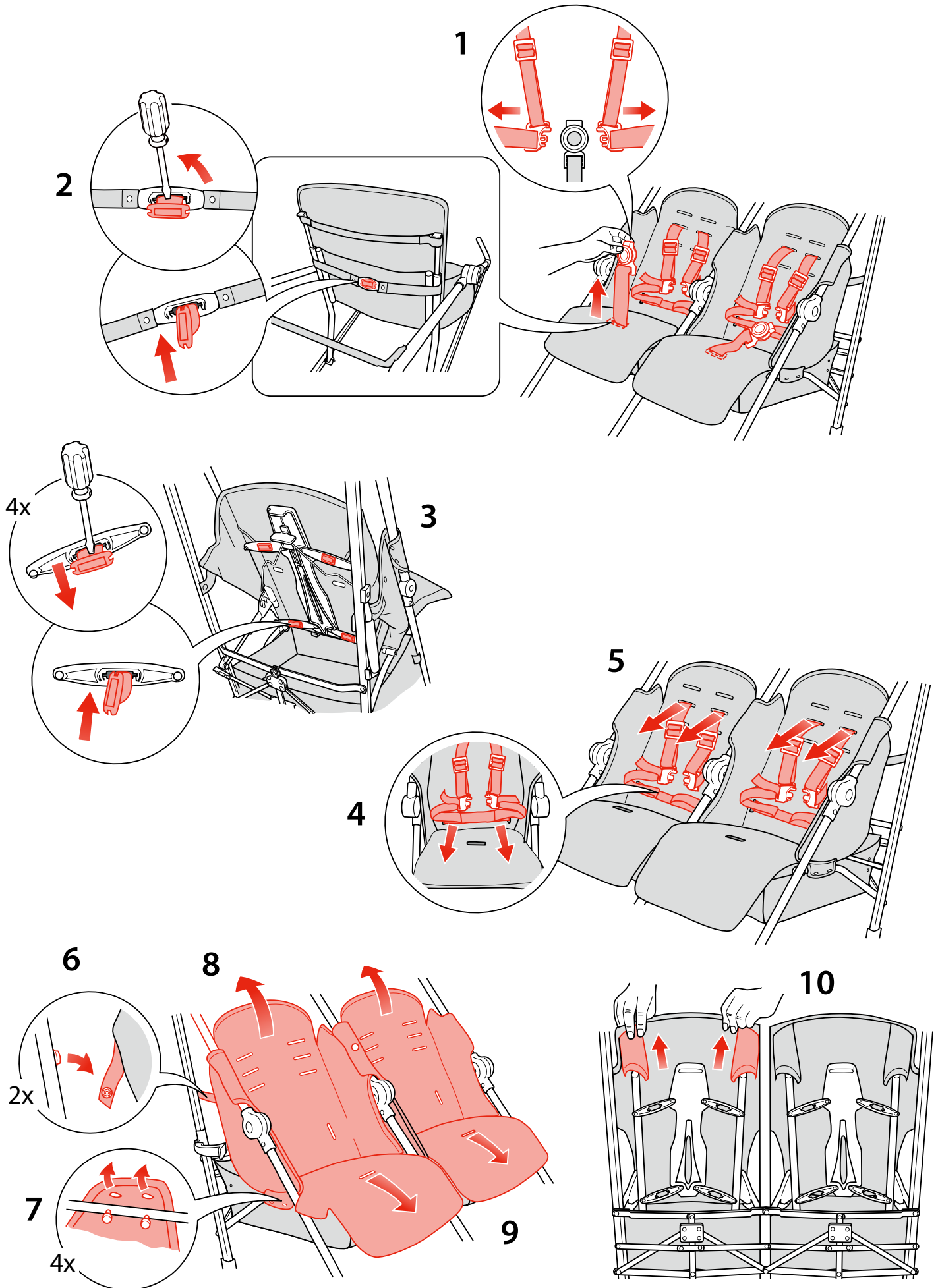

14 REFITTING THE SEAT

RÉINSTALLATION DU SIÈGE
MONTAR EL ASIENTO
WIEDEREINSETZEN DES SITZES
RIMONTAGGIO DEL SEDILE
DE ZITTING OPNIEUW BEVESTIGEN
ÅTERMONTERING AV SÅTE
GENMONTERING AF SÆDET
PONOWNY MONTAŻ SIEDZISKA
УСТАНОВКА СИДЕНЬЯ
ΕΠΑΝΑΤΟΠΟΘΕΤΗΣΗ ΤΟΥ ΚΑΘΙΣΜΑΤΟΣ
KOLTUĞUN YENİDEN TAKILMASI
AJUSTE DO ASSENTO
MENYESUAIKAN KURSI
دعق م ل ا ب ي ك ر ت ة دا ع
重新安装座椅
シートを取り付ける
시트 장착
重新安装座椅

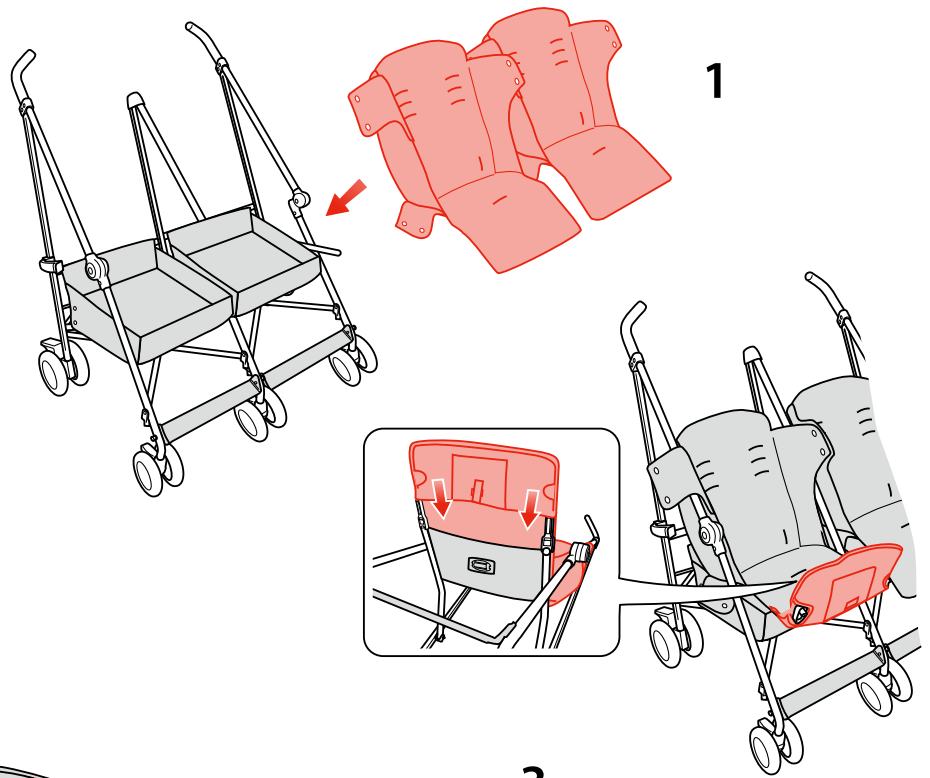

2

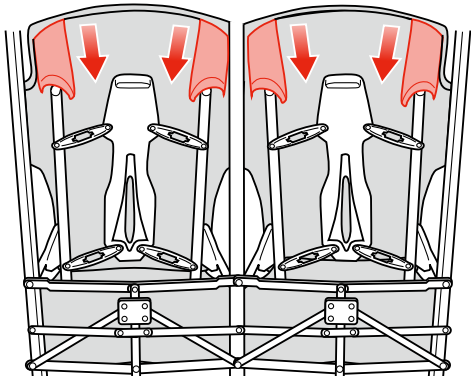

3

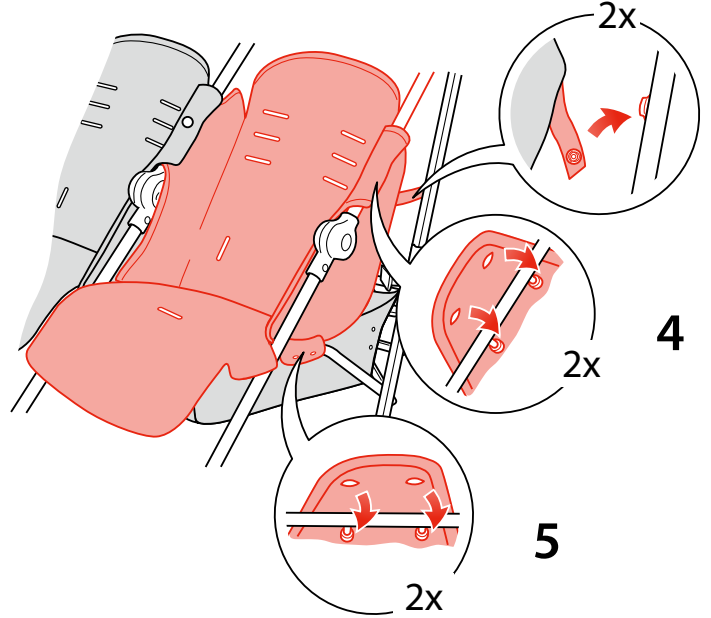

4

5

6

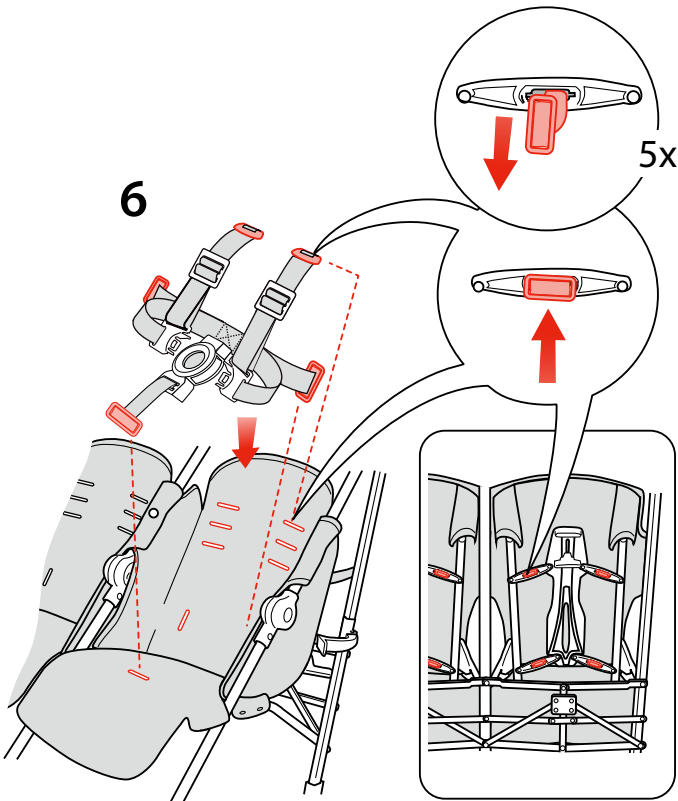

7

8

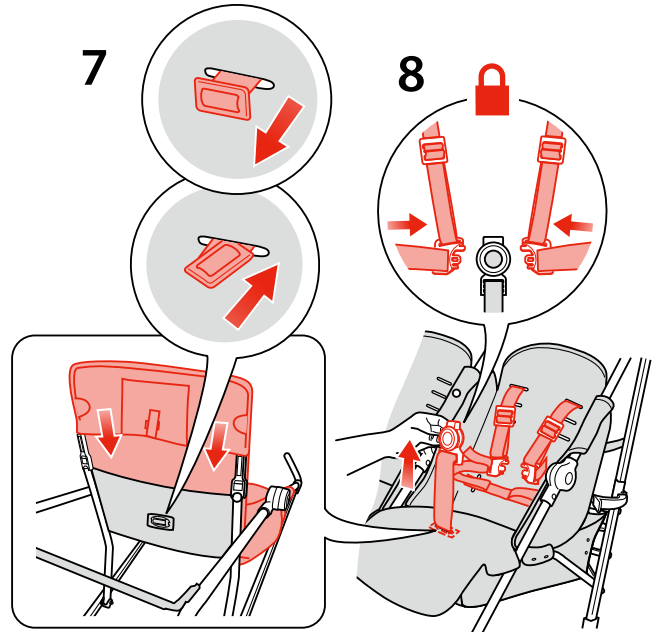

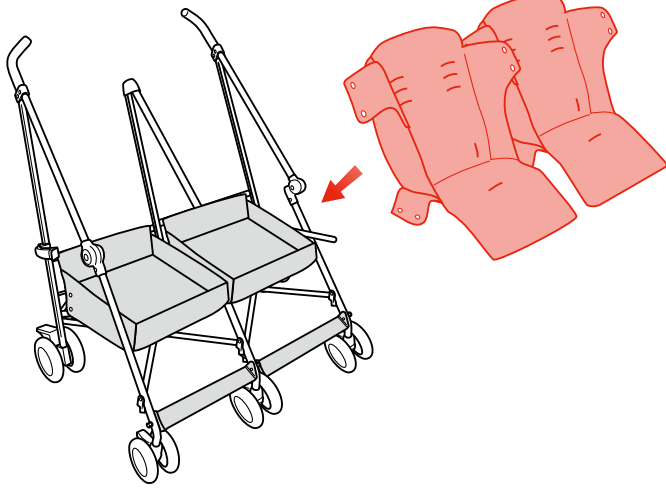

1

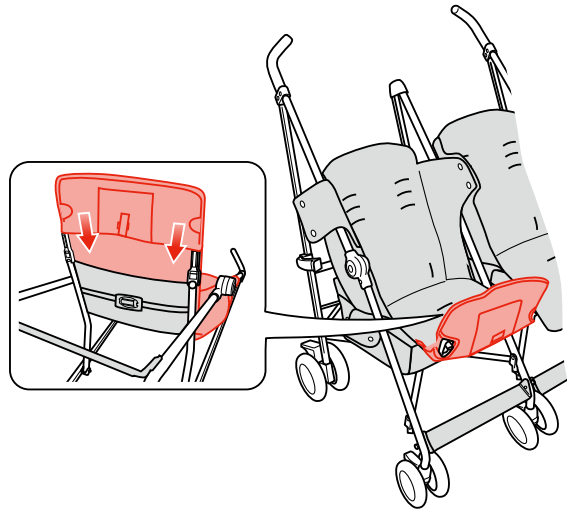

2

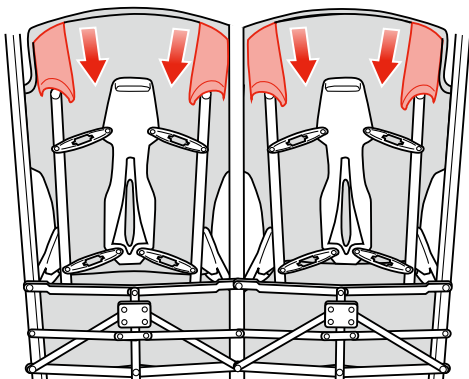

3

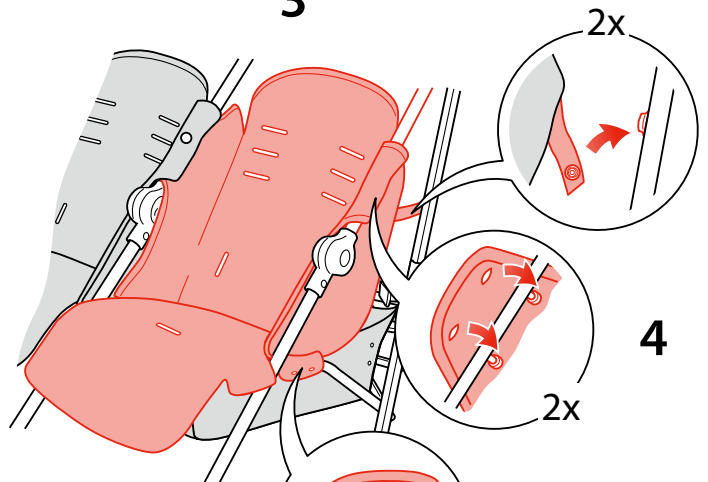

4

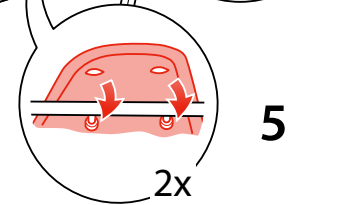

5

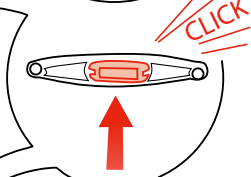
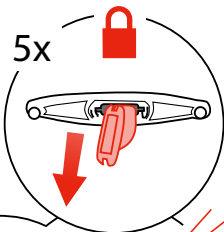

6

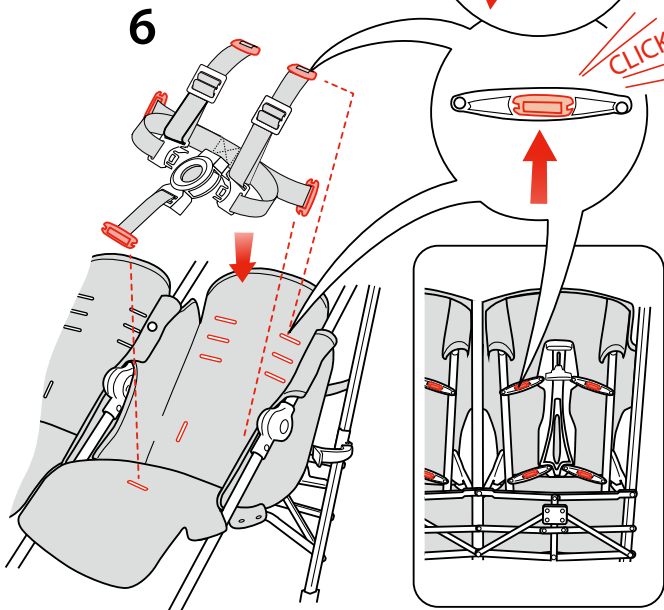

7

8

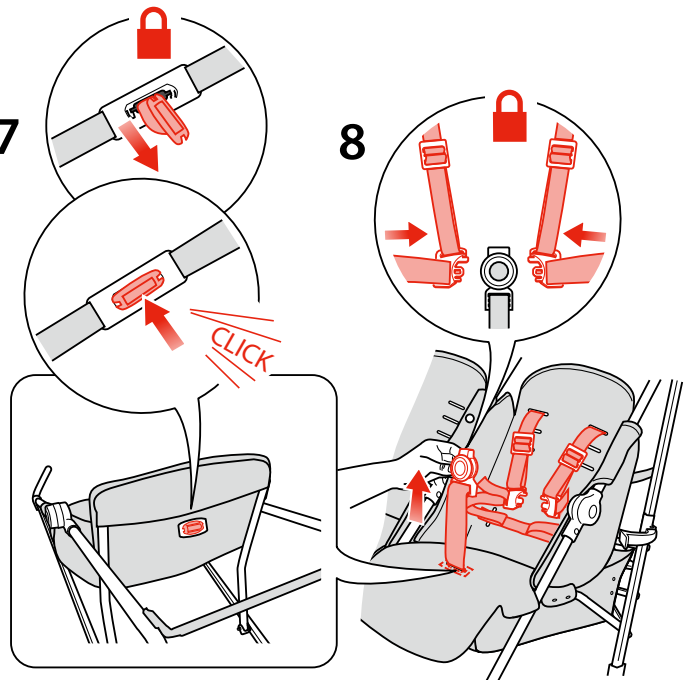

15 FITTING THE HEAD HUGGER AND HARNESS PADS (IF SUPPLIED)

INSTALLER L'APPUIE-TÊTE ET LES PADS DU HARNAIS (SI CET ARTICLE EST INCLUS)

AJUSTAR EL REPOSACABEZAS Y LAS ALMOHADILLAS DEL ARNÉS (SI SE SUMINISTRA)

BEFESTIGEN DER KOPFAUFLAGE UND GURTPOLSTER (FALLS MITGELIEFERT)

MONTAGGIO DELLE IMBRACATURE IMBOTTITE (SE IN DOTAZIONE)

DE HOOFDSTEUNEN EN -KUSSENS BEVESTIGEN (INDIEN AANWEZIG)

MONTERING AV HUVUDSTÖD OCH SELDYNOR (OM MEDLEVERERAT)

SÅDAN MONTERES HOVEDSTØTTEN OG SELEPOLSTRINGERNE (HVOR DENNE MEDFØLGER)

MONTAŻ ZAGŁÓWKA I OCHRANIACZY SZELEK (JEŚLI JEST W SKŁADZIE ZESTAWU)

УСТАНОВКА ПОДГОЛОВНИКА И ПОДУШЕЧЕК РЕМНЯ (ПРИ НАЛИЧИИ)

ΤΟΠΟΘΕΤΗΣΗ ΤΩΝ ΜΑΞΙΛΑΡΙΩΝ ΓΙΑ ΤΟ ΚΕΦΑΛΙ ΚΑΙ ΤΩΝ ΙΜΑΝΤΩΝ ΠΡΟΣΔΕΣΗΣ (ΑΝ ΠΑΡΕΧΕΤΑΙ)

BAŞ YASTIĞI VE KEMER YASTIKLARININ TAKILMASI (EĞER VERİLMİŞSE)

INSTALAÇÃO DO APOIADOR DA CABEÇA E ACOLCHADOS DE SEGURANÇA (SE FORNECIDO)

MENYESUAIKAN BANTALAN KEPALA DAN BANTALAN SABUK PENAHAN (APABILA DISEDIAKAN)

تركيب حماية الرأس وبطانات حزام التثبيت (في حال وجودها)

安裝頭部護墊及安全帶護墊 (如有提供)

ヘッドハガー、ショルダーハーネスパッドをつける(その他のアクセサリ)

머리 보호대 및 안전벨트 패드 장착 (제공된 경우)

安裝頭部護墊及安全帶護墊 (如有提供)

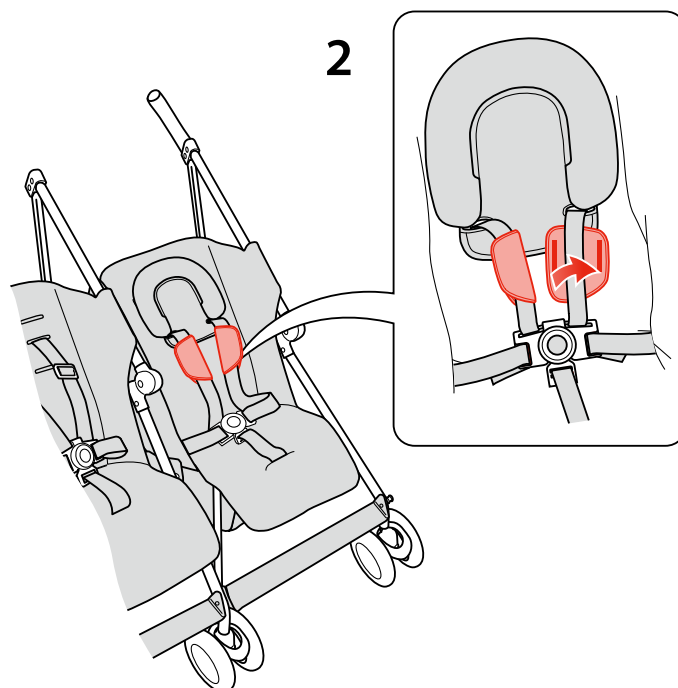
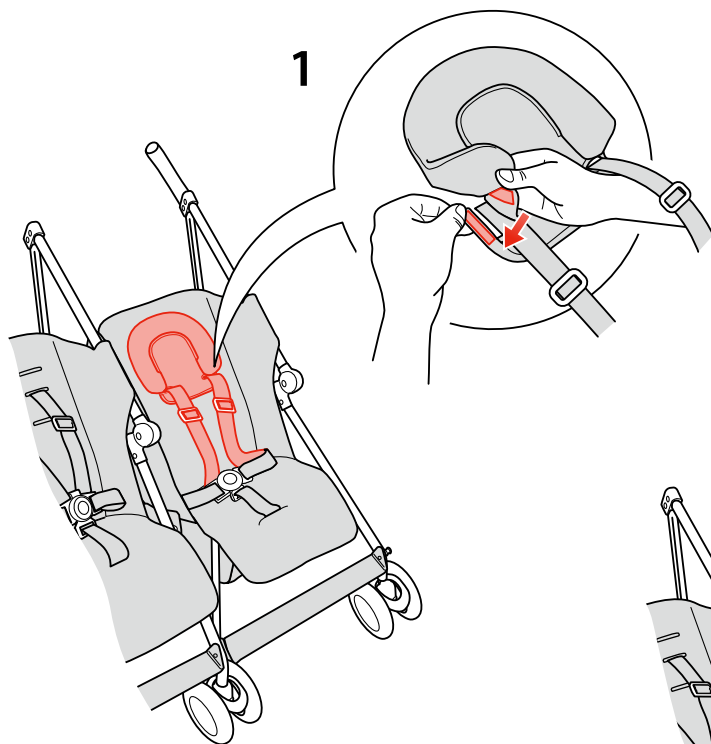

16 FITTING THE LINER (IF SUPPLIED)

FIXER LA DOUBLURE (SI CET ARTICLE EST INCLUS)

AJUSTAR LA FUNDA (SI SE SUMINISTRA)

EINSETZEN DES FUTTERS (FALLS MITGELIEFERT)

MONTAGGIO DELLA FODERA (SE IN DOTAZIONE)

DE VOERING (INDIEN AANWEZIG) PLAATSEN

FÄSTNING AV FODER (OM MEDLEVERERAT)

SÅDAN MONTERES SIDDEUNDERLAGET (HVOR DENNE MEDFØLGER)

MONTAŻ WYŁOŻENIA (JEŚLI JEST W SKŁADZIE ZESTAWU)

УСТАНОВКА НАКЛАДКИ (ПРИ НАЛИЧИИ)

ΠΡΟΣΔΕΣΗ ΤΗΣ ΕΠΕΝΔΥΣΗΣ (ΑΝ ΠΑΡΕΧΕΤΑΙ)

KILIFIN TAKILMASI (EĞER VERİLMİŞSE)

FIXAÇÃO DO FORRO (SE FORNECIDO)

MEMASANG ALAS (APABILA DISEDIAKAN)

تركيب البطانة (في حال وجودها)

安裝衬里 (如有提供)

シートライナーをつける (その他のアクセサリ)

시트라이너 부착(제공된 경우)

安裝襯裡 (如有提供)

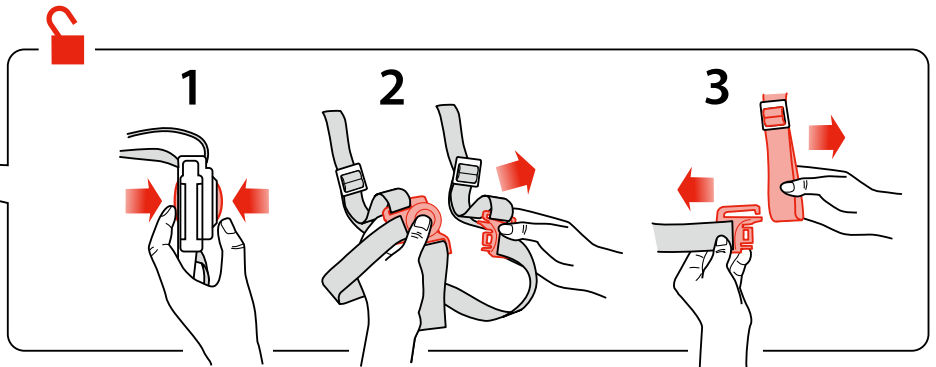
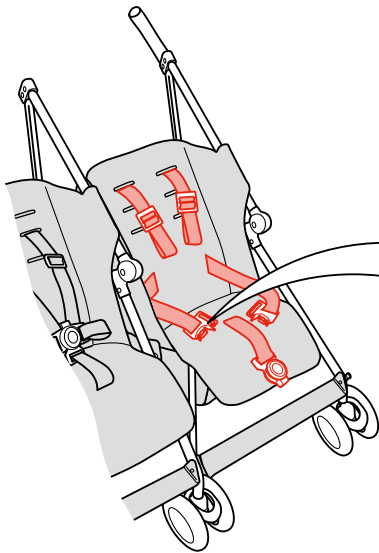
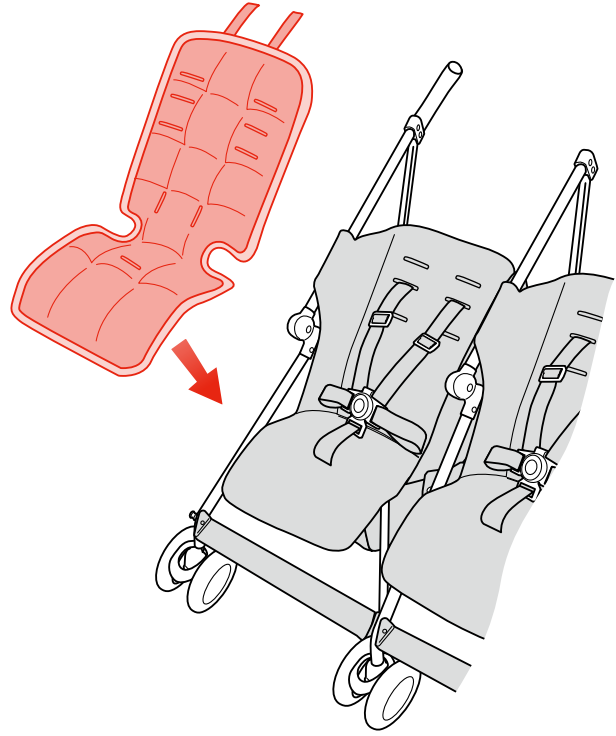

4



0 ~ 6 M

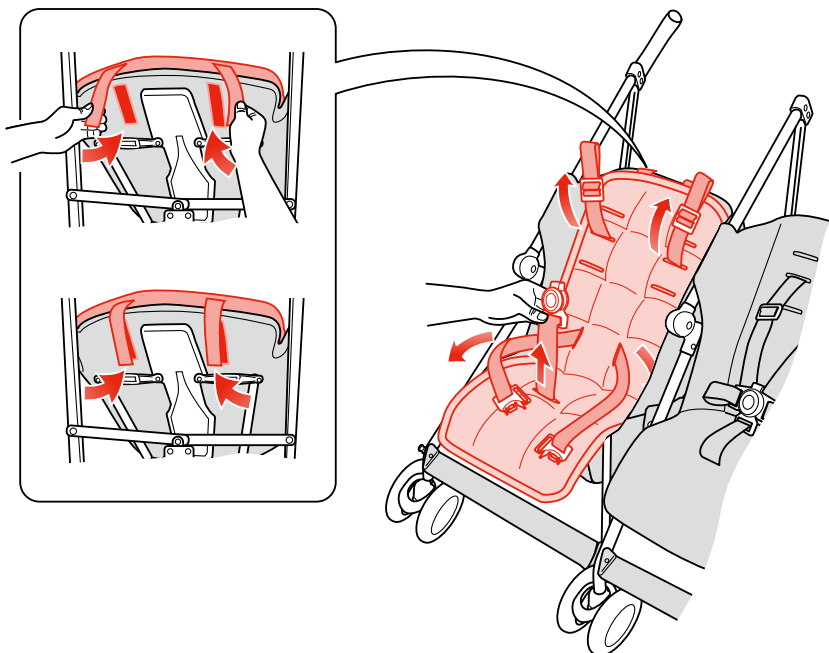
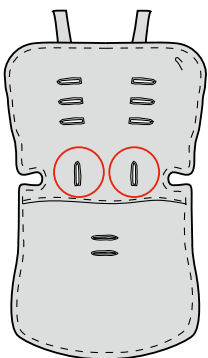

17 FITTING THE RAINCOVER

INSTALLER LA COUVERTURE IMPERMEABLE

AJUSTAR EL PROTECTOR DE LA LLUVIA

MONTIEREN DER REGENHAUBE

MONTAGGIO DEL PROTEGGI-PIOGGIA

DE REGENKAP BEVESTIGEN

MONTERING AV REGNSKYDD

SÅDAN MONTERES REGNSLAGET

ZAKŁADANIE FOLII PRZECIWDESZCZOWEJ

УСТАНОВКА ДОЖДЕВИКА

ΤΟΠΟΘΕΤΗΣΗ ΤΟΥ ΑΔΙΑΒΡΟΧΟΥ ΚΑΛΥΜΜΑΤΟΣ

YAĞMURLUGUN TAKILMASI

MONTAGEM DA COBERTURA PARA CHUVA

MEMASANG PELINDUNG HUJAN

تثبيت غطاء المطر

安裝防雨罩

レインカバーを使う (同梱アクセサリー)

레인커버 장착

安裝防雨罩

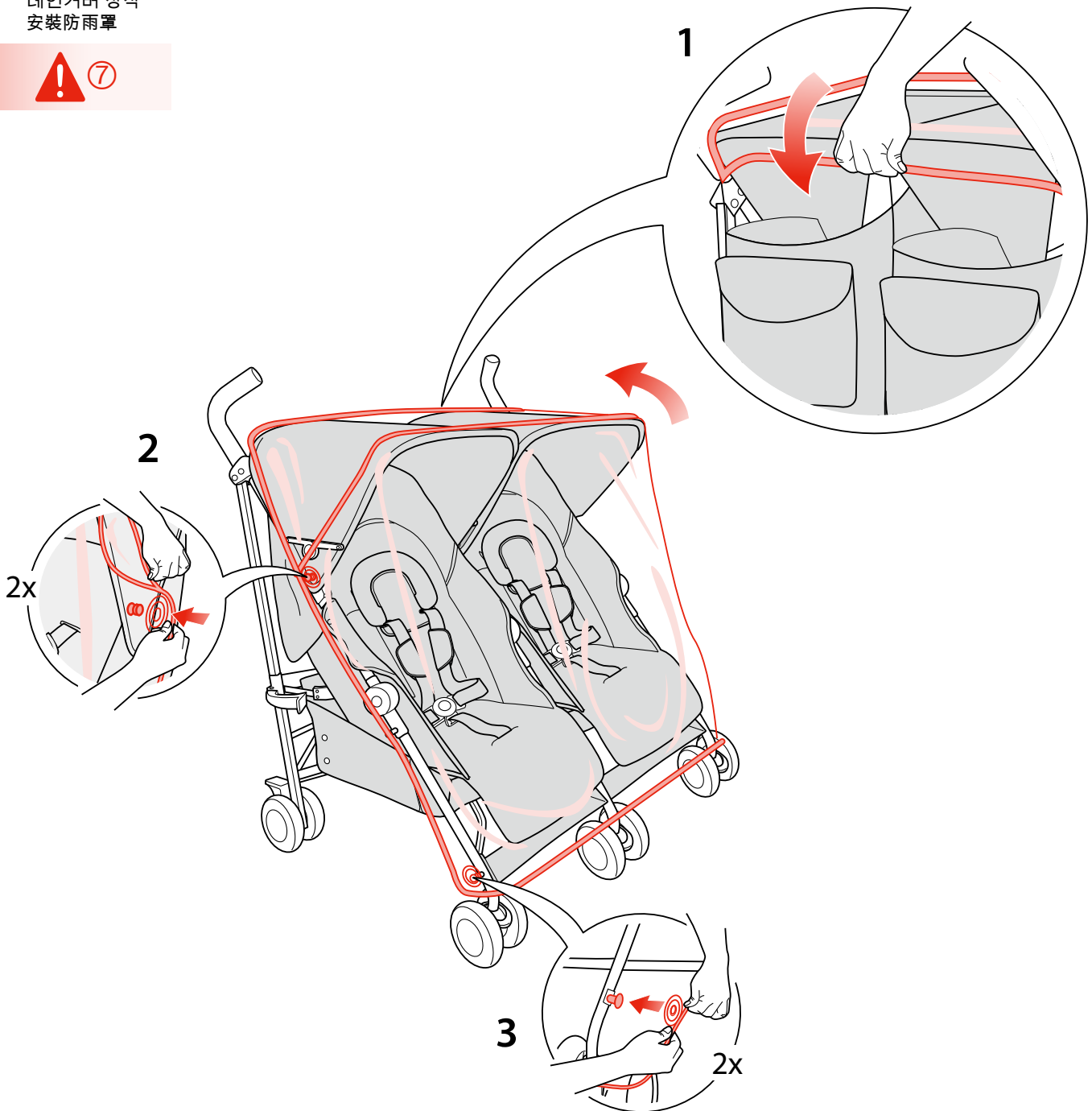

18 FITTING THE MOSQUITO NET (IF SUPPLIED)

INSTALLATION DE LA MOUSTIQUAIRE (SI CET ARTICLE EST INCLUS)

INSTALAR LA MOSQUITERA (SI SE SUMINISTRA)

BEFESTIGEN DES MOSKITONETZES (FALLS MITGELIEFERT)

MONTARE LA RETE ZANZARIERA (SE IN DOTAZIONE)

HET VLIEGENSCHERM BEVESTIGEN (INDIEN AANWEZIG)

MONTERING AV MYGGNÄT (OM MEDLEVERERAT)

MONTERING AF MYGGNETTET (HVIS DENNE MEDFØLGER)

ZAKŁADANIE MOSKITIERY (JEŚLI JEST W SKŁADZIE ZESTAWU)

КРЕПЛЕНИЕ АНТИМОСКИТНОЙ СЕТКИ (ПРИ НАЛИЧИИ)

ΤΟΠΟΘΕΤΗΣΗ ΤΟΥ ΔΙΚΤΥΟΥ ΓΙΑ ΤΑ ΚΟΥΝΟΥΠΙΑ (ΑΝ ΠΑΡΕΧΕΤΑΙ)

SINEKLİĞİN TAKILMASI (EĞER VERİLMİŞSE)

COLOCAÇÃO DA REDE CONTRA MOSQUITOS (SE FORNECIDO)

MEMASANG KASA NYAMUK (APABILA DISEDIAKAN)

تركيب شبكة الحماية من البعوض (في حال وجودها)

安裝蚊帳 (如有提供)

モスケットネットをつける (別売アクセサリ)

모기장 설치 (제공된 경우)

安裝蚊帳 (如有提供)

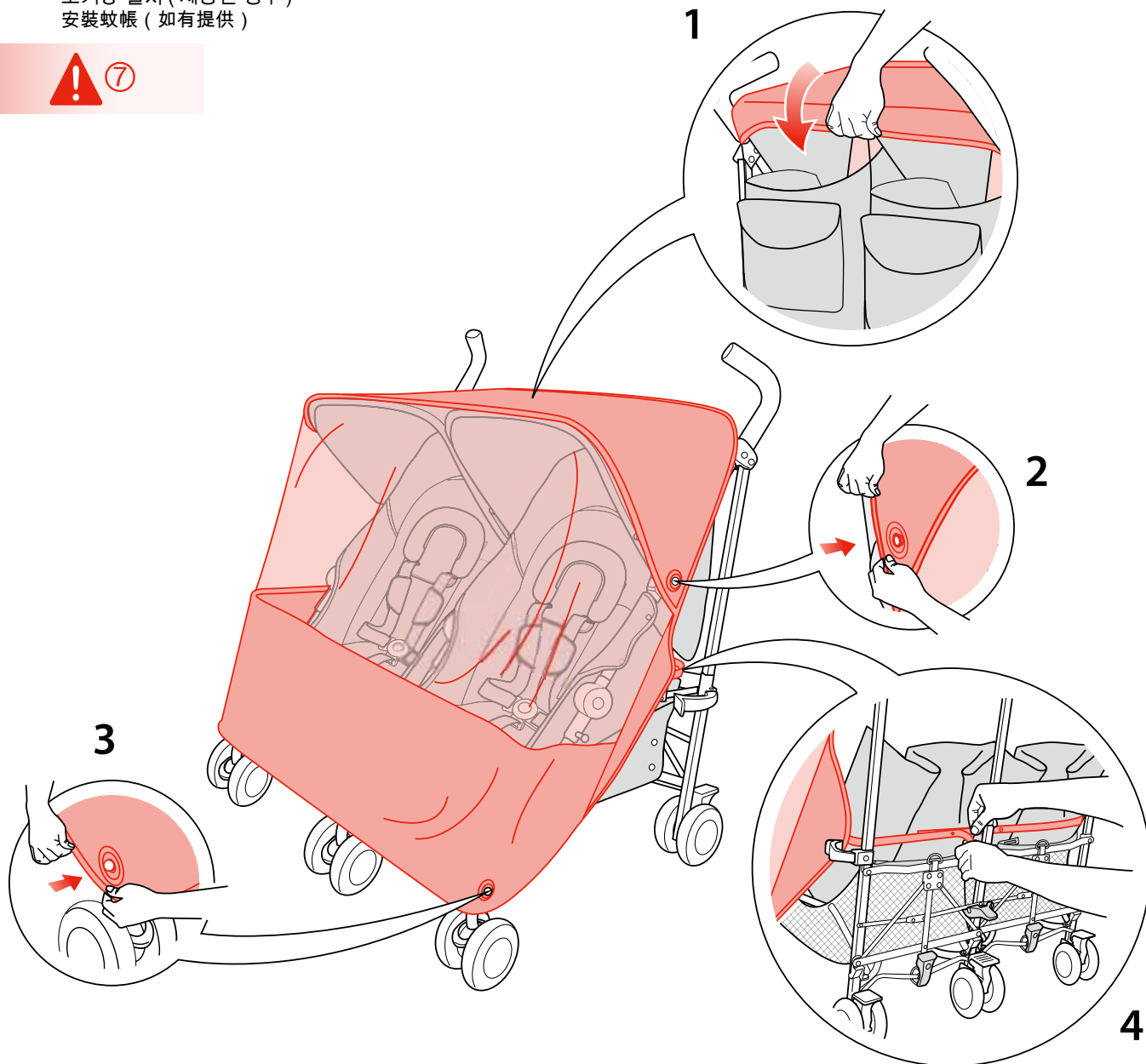

19 FITTING THE FOOTMUFF (IF SUPPLIED)

INSTALLER LE MANCHON POUR LES PIEDS (SI CET ARTICLE EST INCLUS)
MONTAR EL SACO (SI SE SUMINISTRA)
BEFESTIGEN DES FUßBACKS (FALLS MITGELIEFERT)
MONTAGGIO DEL COPRIGAMBE (SE IN DOTAZIONE)
DE VOETENZAK (INDIEN AANWEZIG) BEVESTIGEN
MONTERING AV FOTKUDDE (OM MEDLEVERERAT)
SÅDAN MONTERES FODMUFFEN (HVOR DENNE MEDFØLGER)
MONTAŻ POKROWCA (JEŚLI JEST W SKŁADZIE ZESTAWU)
УСТАНОВКА МУФТЫ ДЛЯ НОГ (ПРИ НАЛИЧИИ)
ΤΟΠΟΘΕΤΗΣΗ ΤΟΥ ΠΟΔΟΣΑΚΟΥ (ΑΝ ΠΑΡΕΧΕΤΑΙ)
AYAK ÖRTÜSÜNÜN TAKILMASI (EĞER VERILMIŞSE)
AJUSTE DO SACO DE PÉ (SE FORNECIDO)
MEMASANG SARUNG KAKI (APABILA DISEDIAKAN)
تنشيت الحقيبة تغطية القدم (في حال وجودها)
安裝腳套 (如有提供)
フットマフをつける (その他のアクセサリ)
풋머프 장착 (제공된 경우)
安裝腳套 (如有提供)

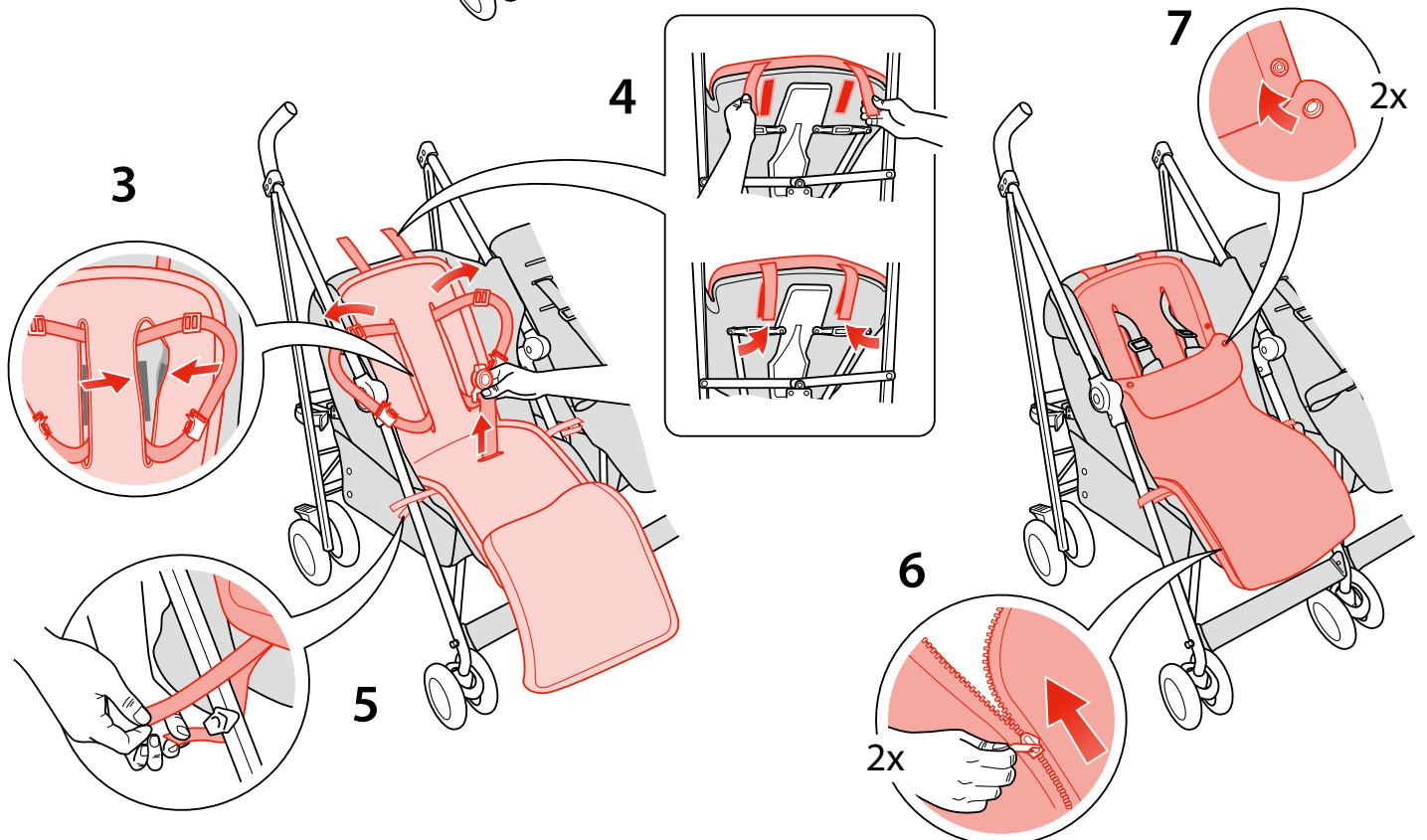
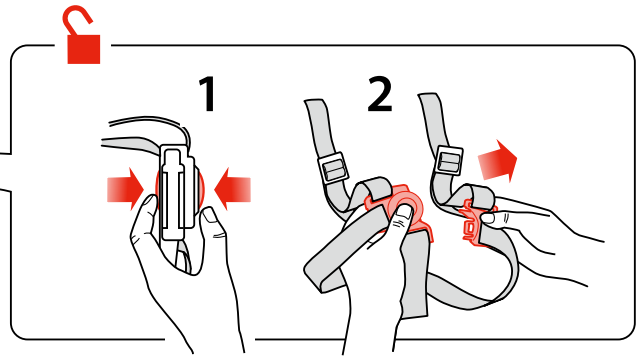
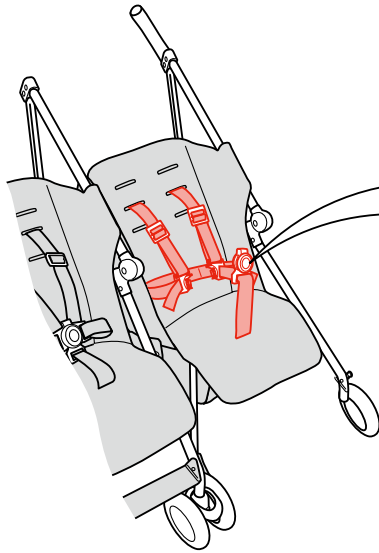
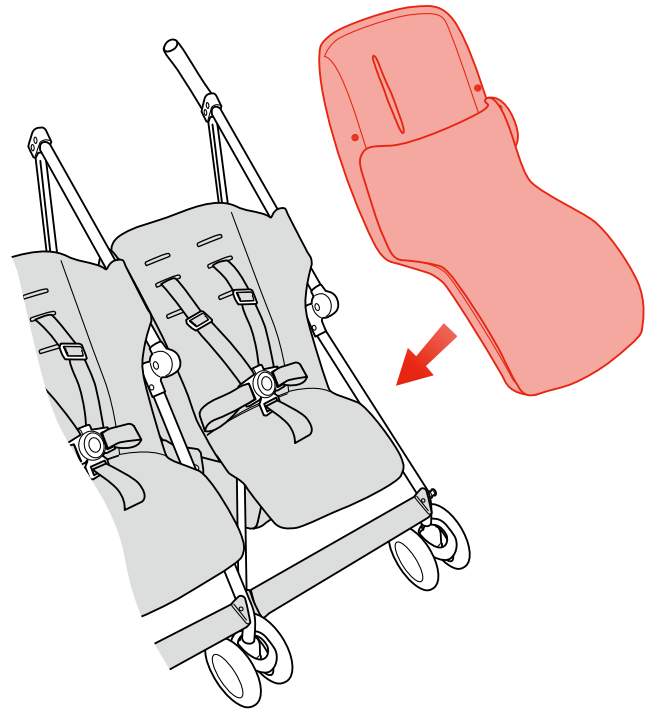

- 20 FITTING THE BOOT (IF SUPPLIED)**
 FIXER LA COUVERTURE POUR LES PIEDS (SI CET ARTICLE EST INCLUS)
 AJUSTAR EL CUBREPIÉS (SI SE SUMINISTRA)
 EINSETZEN DES ABLAGEKORBES (FALLS MITGELIEFERT)
 MONTAGGIO DEL CESTELLO (SE IN DOTAZIONE)
 DE VOETENZAK (INDIEN AANWEZIG) PLAATSEN
 FÄSTNING AV LIGGKORG (OM MEDLEVERERAT)
 SÅDAN FASTGØRES BENPOSEN (HVOR DENNE MEDFØLGER)
 MONTAŻ OSŁONY NA NÓŻKI (JEŚLI JEST W SKŁADZIE ZESTAWU)
 УСТАНОВКА БАШМАЧКОВ (ПРИ НАЛИЧИИ)
 ΤΟΠΟΘΕΤΗΣΗ ΤΟΥ ΠΡΟΣΤΑΤΕΥΤΙΚΟΥ (ΑΝ ΠΑΡΕΧΕΤΑΙ)
 AYAKLIĞIN TAKILMASI (EĞER VERİLMIŞSE)
 FIXAÇÃO DA BOTA (SE FORNECIDO)
 MEMASANG BOT (APABILA DISEDIAKAN)
 تركيب الغطاء الوافي (في حال وجودها)
 安裝腳靴筒 (如有提供)
 フットブーツをつける
 (その他のアクセサリー)
 발 보호대 부착 (제공된 경우)
 安裝腳靴筒 (如有提供)

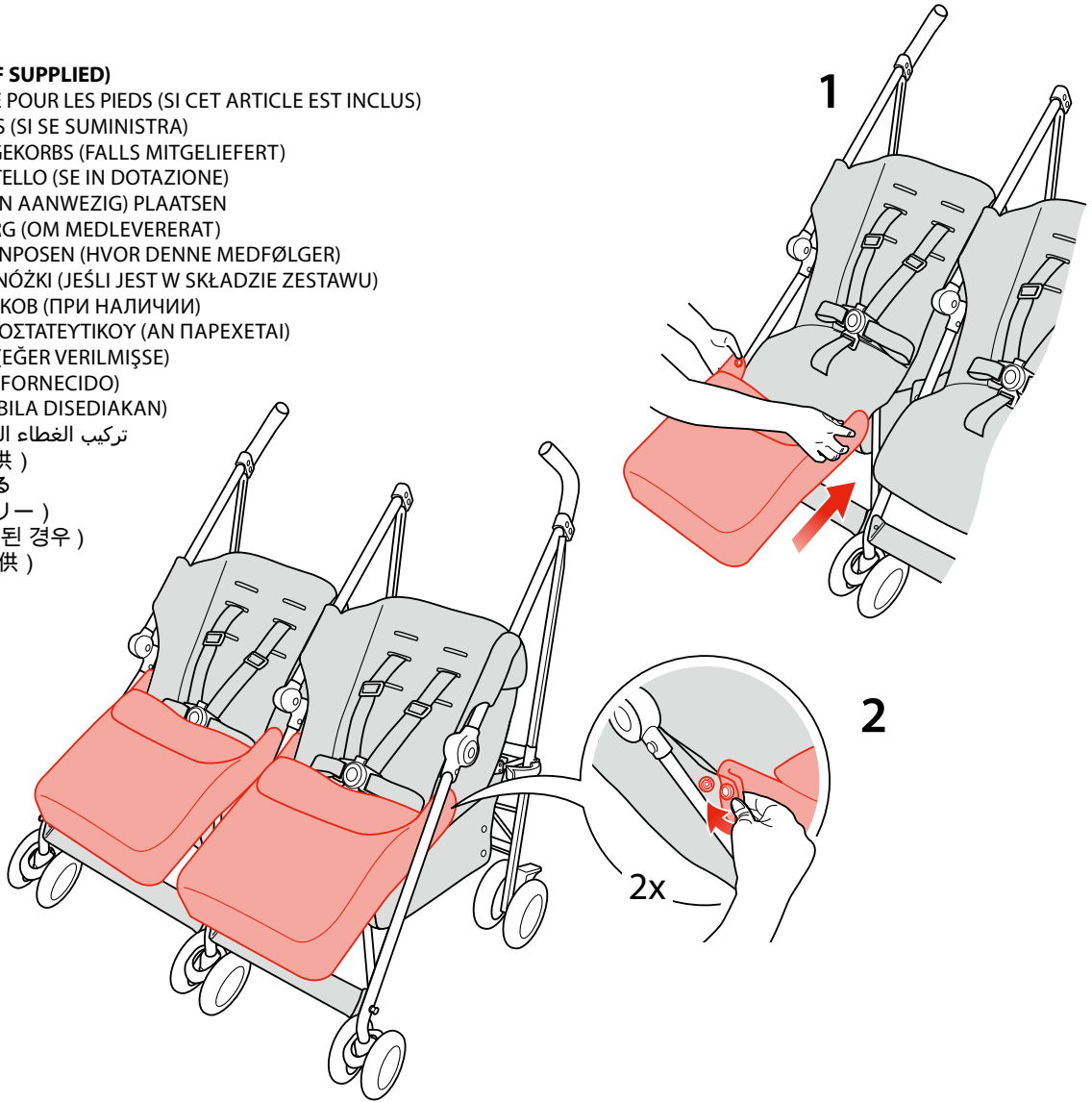

- 21 FITTING THE CUP HOLDER (IF SUPPLIED)**
 INSTALLER LE PORTE-GOBELET (SI CET ARTICLE EST INCLUS)
 MONTAR EL PORTAVASOS (SI SE SUMINISTRA)
 BEFESTIGEN DES BECHERHALTERS (FALLS MITGELIEFERT)
 MONTAGGIO DEL PORTABIBITE (SE IN DOTAZIONE)
 DE CUPHOUDER (INDIEN AANWEZIG) PLAATSEN
 FÄSTNING AV KOPPHÅLLARE (OM MEDLEVERERAT)
 SÅDAN MONTERES KOPHOLDEREN (HVOR DENNE MEDFØLGER)
 MONTAŻ UCHWYTU NA KUBEK (JEŚLI JEST W SKŁADZIE ZESTAWU)
 УСТАНОВКА ПОДСТАКАННИКА (ПРИ НАЛИЧИИ)
 ΤΟΠΟΘΕΤΗΣΗ ΤΗΣ ΠΟΤΗΡΟΘΗΚΗΣ (ΑΝ ΠΑΡΕΧΕΤΑΙ)
 KAP TUTUCUSUNUN TAKILMASI (AN ΠΑΡΕΧΕΤΑΙ)
 INSTALAÇÃO DO SUPORTE DE COPO (EĞER VERİLMIŞSE)
 تثبيت حامل الاكواب (في حال وجودها)
 裝上飲品杯架 (如有提供)
 カップホルダーをつける (同梱アクセサリー)
 컵홀더 장착 (제공된 경우)
 裝上飲品杯架 (如有提供)

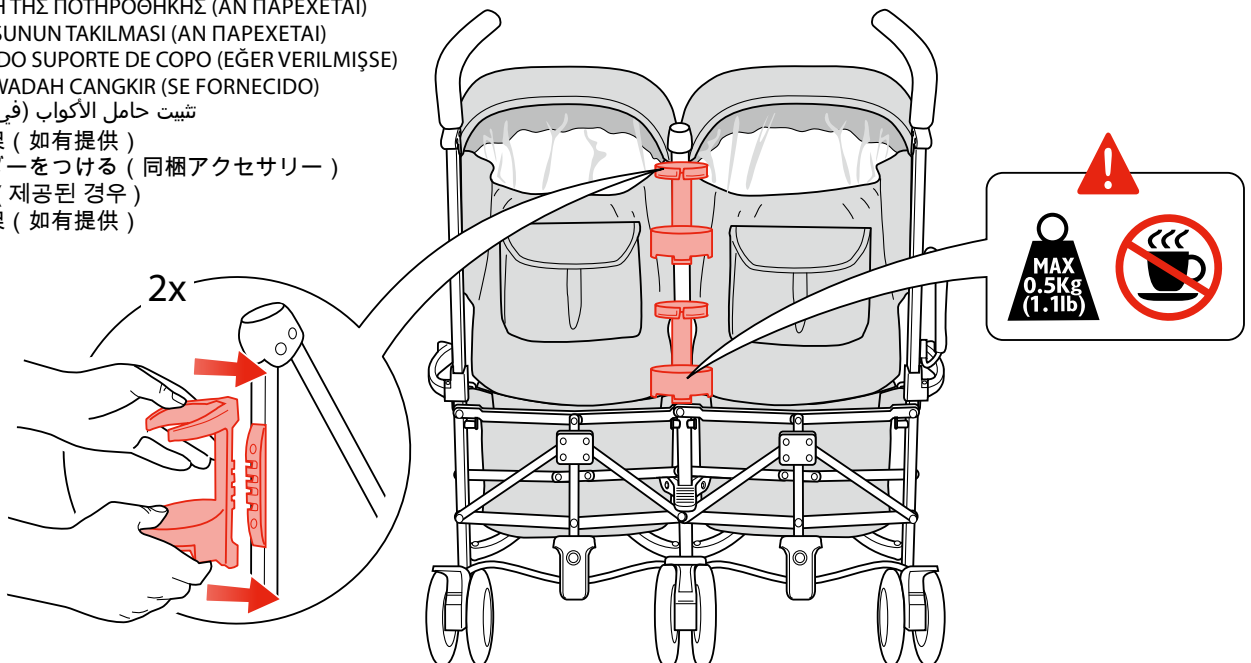



①

This symbol links the warnings with the illustrations as they must be studied together.

IMPORTANT: KEEP THESE INSTRUCTIONS FOR FUTURE REFERENCE

⚠ WARNING:

- ⑧ Never leave your child unattended.
- ② Ensure that all the locking devices are engaged before use.
- ③ To avoid serious injury ensure that your child is kept away when unfolding and folding this product.
- ⑩ Do not let your child play with this product.
- ① Always use the restraint system.
- ⑪ Check that the pram body or seat unit or car seat attachment devices are correctly engaged before use.
- ⑭ This product is not suitable for running or skating.
- ① Avoid serious injury from falling or sliding out. Always use seat harness.
Child may slip into leg openings and strangle. Never use in reclined carriage position unless the head and foot barriers are securely attached.

WARNING: TO AVOID INJURY OR DEATH:

FOLLOW THE MANUFACTURER'S INSTRUCTIONS.

- ④ PUT ON ALL THE BRAKES WHENEVER YOU PARK THE STROLLER.
- ④ ALWAYS APPLY THE BRAKES WHENEVER THE STROLLER IS STATIONARY.
- ⑧ DO NOT LEAVE CHILDREN UNATTENDED.
- ① SECURE THE CHILD IN THE HARNESS AT ALL TIMES.
DO NOT CARRY EXTRA CHILDREN OR BAGS ON THIS STROLLER.
- ⑤ MAKE SURE CHILDREN ARE CLEAR OF ANY MOVING PARTS IF YOU ADJUST THE STROLLER, OTHERWISE THEY MAY BE INJURED.
- ① USE THIS HARNESS AT ALL TIMES.
WHEN NOT IN USE DISCONNECT SHOULDER STRAPS FROM THE WAIST STRAP AND / OR BUCKLE.
- ③ **IMPORTANT-DANGER:** It is important that great care is taken to ensure that children are kept well clear of the buggy when folding or unfolding the product. Finger traps and scissoring actions are unavoidable during these operations. When folding, take care not to trap the child's fingers and fold away all loose material.
- ⑥ It is important for your child's safety that the harness be correctly fitted and adjusted (especially after replacement for washing purposes). If not adjusted correctly in accordance with the instructions the safety of your child and stability of the buggy will be impaired.

IMPORTANT

- This vehicle is intended for use by two children only.
- This vehicle is intended for children from zero (0) months and up to a maximum weight of 15 kg.
- ④ • Parking device shall be engaged during the loading and unloading of children. Any load attached to the handle and/or on the back of the backrest and/or on the sides of the vehicle will affect the stability of the vehicle.
- ④ • Always apply parking device using the centre pedal to ensure both parking devices are engaged correctly.
- CAUTION: Overloading the shopping basket may cause a hazardous unstable condition to exist. Maximum load 2 kg

(4.4 lb) evenly distributed. Maximum carrying capacity of each hood pouch (where provided) is 0.5 kg (1.1 lb). Parcels or accessory items, or both, placed on the unit may cause the unit to become unstable.

- ⑫ • The buggy may be folded with the shopping basket still attached but all contents must be removed. Failure to do this could damage buggy and contents of shopping basket. Do not carry additional children (either on or by the use of "buggy boards") on this buggy except as permitted in the user instructions. Do not place items on the top of the hood
- ⑬ • Accessories which are not approved by the manufacturer shall not be used. Only replacement parts supplied or recommended by the manufacturer/distributor shall be used. Any damage caused by the use of accessories not recommended will not be covered by the terms of our warranty.
- ① • Always use the crotch strap in combination with the waist and shoulder straps correctly adjusted for your child. The harness and seat belt are not a substitute for proper adult supervision.
- ⑨ • This product is not intended for prolonged periods of sleeping. This vehicle does not replace a cot or a bed. Should your child need to sleep, then it should be placed in a suitable pram body, cot or bed.
 - Follow all instructions carefully. Incorrect use will cause damage to buggy.
 - Maclaren recommends the most reclined position for new born babies.
- ⑦ • The stability of the buggy will be impaired in high winds with the raincover fitted, and must be steadied by a responsible adult at all times. Always use the tether strap, especially when on a slope. Raincover must be removed when indoors and in hot weather to prevent overheating and possible risk of suffocation. Always dry raincover thoroughly before storing. Do not leave the buggy exposed to heat e.g. by an open fire, exposed flame, radiator or in direct sunlight.
- ⑮ • Never leave child in the buggy when ascending or descending stairs or escalators or when travelling on other forms of transport.
- ⑫ • The buggy should always open and fold easily. Do not force it. It may be necessary to re-read the instructions.
 - Negotiate curbs and rough ground carefully (always lock front wheels when used on rough ground). Repeated impact will cause damage to the buggy.
 - Never allow children to stand on the footrest.

For AU/NZ products only—Australian Safety Testing Standard AS/NZS 2088 with amendment to the Consumer Protection Notice No. 8 of 2007 - maximum weight of 20kg x 2. This product has been designed and tested to the following safety standard at the maximum loading capacity: US Safety Testing Standard ASTM F833 - maximum weight of 25kg x 2 and 110cm tall. European Safety Testing Standard EN1888 and others - maximum weight of 15kg x 2.

Maclaren reserve the right to make design changes to any of their products as part of their continuous development programme.



Ce symbole relie les avertissements aux illustrations, car ils doivent être consultés ensemble.

IMPORTANT : CONSERVER CES INSTRUCTIONS POUR CONSULTATION ULTÉRIEURE

⚠ AVERTISSEMENT :

- ⑧ Ne jamais laisser votre enfant sans surveillance.
- ② S'assurer que tous les dispositifs de verrouillage sont enclenchés avant utilisation.
- ③ Pour éviter toute blessure, maintenir votre enfant à l'écart lors du dépliage et du pliage du produit.
- ⑩ Ne pas laisser votre enfant jouer avec ce produit.
- ① Toujours utiliser le système de retenue.
- ⑪ Vérifier que les dispositifs de fixation de la nacelle, du siège ou du siège-auto sont correctement enclenchés avant utilisation.
- ⑭ Ce produit ne convient pas pour faire du jogging ou des promenades en rollers.
- ① Évitez les chutes et blessures graves. Attachez systématiquement le harnais.

L'enfant peut glisser dans les passages pour les jambes, ce qui présente un risque d'étranglement. Ne jamais utilisé en position allongée sans avoir correctement installé le couvre-jambes et le repose-tête.

AVERTISSEMENT : AFIN DE PREVENIR LES BLESSURES POTENTIELLEMENT MORTELLES :

VEUILLEZ SUIVRE LES INSTRUCTIONS DU CONSTRUCTEUR.

- ④ BLOQUEZ TOUS LES FREINS A CHAQUE FOIS QUE VOUS STATIONNEZ LA POUSSETTE.
- ④ SERREZ LES FREINS A CHAQUE FOIS QUE LA POUSSETTE EST IMMOBILE.
- ⑧ NE LAISSEZ PAS LES ENFANTS SANS SURVEILLANCE.
- ① ATTACHEZ TOUJOURS L'ENFANT GRACE AU HARNAIS. NE TRANSPORTEZ NI ENFANTS SUPPLEMENTAIRES NI SACS DANS CETTE POUSSETTE.
- ⑤ ASSUREZ-VOUS QUE L'ENFANT EST DEGAGE DE TOUTE PIECE MOBILE LORSQUE VOUS REGLEZ LA POUSSETTE, IL RISQUERAIT D'ETRE BLESSE.
- ① UTILISEZ SYSTEMATIQUEMENT CE HARNAIS. LORSQUE VOUS N'EN AVEZ PAS BESOIN, DETACHEZ LES LANIERES D'ÉPAULES DE LA CEINTURE ET / OU DE LA BOUCLE.
- ③ **IMPORTANT-DANGER : Il est important de veiller à éloigner l'enfant de la poussette lorsque vous la pliez ou que vous la dépliez. Des pincements et des cisaillements sont inévitables durant ces opérations. Lorsque vous pliez le produit, veillez à ne pas coincer les doigts de l'enfant et repliez tous les éléments textiles.**
- ⑥ **Pour la sécurité de votre enfant, le harnais doit être correctement installé et réglé (surtout après l'avoir enlevé pour cause de lavage). S'il n'est pas réglé correctement en suivant les instructions, la sécurité de votre enfant ainsi que la stabilité du buggy seront menacés.**

IMPORTANT

- Ce véhicule n'est conçu que pour être utilisé avec deux enfants.
- Ce véhicule est conçu pour des enfants de la naissance (0 mois) et jusqu'à poids maximal, 15kg.
- ④ • Le frein doit être enclenché lorsque l'on place l'enfant dans le véhicule ou qu'on l'en sort. Toute charge attachée à la poignée et/ou à l'arrière du dossier et/ou sur les côtés du véhicule menacera la stabilité du véhicule.
- ④ • Toujours utiliser la pédale centrale afin de s'assurer que les deux freins de stationnement sont bien enclenchés.

- ATTENTION : Surcharger le panier à provisions peut créer une situation d'instabilité dangereuse. Charge maximale 2kg (4.4 lb) uniformément répartie. La charge maximale de chaque étui de capote (s'il est fourni) est de 0,5 kg (1.1 lb). Les colis, accessoires ou les deux posés sur le produit peuvent le rendre instable.
- ⑫ • La poussette peut être pliée en laissant le panier à provisions en place, mais son contenu doit être vidé. Dans le cas contraire, la poussette et le contenu du panier pourraient être abîmés. Ne pas transporter d'enfants supplémentaires (que ce soit dans la poussette ou en utilisant des "buggy boards") hors des cas prévus dans la notice de l'utilisateur. Ne rien poser sur le sommet de la capote.
- ⑬ • N'utiliser aucun accessoire non agréé par le constructeur. N'utiliser que des pièces détachées fournies ou recommandées par le constructeur ou le distributeur. Tout dommage résultant de l'utilisation d'accessoires non recommandés ne sera pas couvert par notre garantie.
- ① • Utilisez toujours la lanière d'entrejambe avec la ceinture et les lanières d'épaules correctement réglées pour votre enfant. Le harnais et la ceinture ne se substituent pas à la surveillance active d'un adulte.
- ⑨ • Ce produit n'est pas conçu pour y dormir durant une période prolongée. Ce véhicule ne remplace pas un couffin ou un lit. Si votre enfant a besoin de dormir, vous devrez l'installer dans un landeau, un couffin ou un lit adapté.
- Suivez attentivement les instructions. Une utilisation incorrecte causera des dommages à la poussette.
- Maclaren recommande la position la plus allongée pour les nouveau-nés.
- ⑦ • La stabilité de la poussette est diminuée par temps venteux lorsque la capote est installée et un adulte responsable devra la stabiliser en permanence. Utilisez toujours la sangle de fixation, surtout dans les pentes. La cape de pluie doit être enlevée à l'intérieur et par temps chaud afin d'éviter l'hyperthermie et la suffocation. Séchez toujours la cape de pluie avant de la ranger. Ne laissez pas la poussette à portée d'une source de chaleur, comme un feu, une flamme, un radiateur ou en plein soleil.
- ⑮ • Ne laissez jamais l'enfant dans la poussette lorsque vous empruntez un escalier, un escalator ou tout autre forme de transport.
- ⑫ • La poussette doit toujours se plier et se déplier facilement. Ne jamais forcer. Il peut être nécessaire de lire à nouveau les instructions.
- Soyez prudent lorsque vous montez sur un trottoir ou que vous en descendez ou sur terrain accidenté (bloquez toujours les roues avant sur terrain accidenté). Les impacts répétés risquent d'abîmer la poussette.
- Ne laissez jamais l'enfant se tenir debout sur le repose-pieds.

Pour AU / NZ seuls les produits-Australian Safety Testing Standard AS/NZS 2088/CPN No.8 2007 - charge maximale de 20kg x 2.

Ce produit a été conçu et testé à charge maximale en accord avec les normes de sécurité suivantes :

US Safety Testing Standard ASTM F833 - charge maximale de 25kg x 2 et 110cm.

European Safety Testing Standard EN1888 et autres - charge maximale de 15kg x 2.

Maclaren se réserve le droit de modifier la conception de tous ses produits dans le cadre de son programme de développement continu.

 Este símbolo relaciona las advertencias con las ilustraciones y deben estudiarse conjuntamente.

IMPORTANTE: CONSÉRVELO PARA FUTURAS REFERENCIAS

ADVERTENCIA:

- ⑧ Nunca deje al bebé solo.
- ② Asegúrese de que todos los dispositivos de bloqueo funcionan correctamente antes del uso.
- ③ Para evitar daños graves, asegúrese de que el niño se mantiene alejado cuando despliegue y pliegue este producto.
- ⑩ No permita que el niño juegue con este producto.
- ① Utilice siempre el sistema de retención.
- ⑪ Compruebe que los dispositivos de fijación de la silla para el coche, de la silla o del cochecito funcionan correctamente antes del uso.
- ⑭ Este producto no es adecuado para correr o patinar.
- ① Evite daños graves provocados por caídas o resbalones. Utilice siempre el arnés de la silla. El bebé podría deslizarse por las aperturas de la pierna y estrangularse. Nunca lo utilice en la posición de transporte reclinada a menos que el reposacabezas y el reposapiés estén firmemente fijados.

ADVERTENCIA: PARA EVITAR POSIBLES LESIONES O LA MUERTE:

SIGA LAS INSTRUCCIONES DEL FABRICANTE.

- ④ CUANDO APARQUE EL COCHECITO, ACTIVE SIEMPRE TODOS LOS FRENOS.
- ④ FRENE SIEMPRE AL DETENER EL COCHECITO.
- ⑧ NO DEJE AL BEBÉ SIN VIGILANCIA.
- ① FIJE EL ARNÉS AL NIÑO EN TODO MOMENTO.
NO TRANSPORTE A MÁS NIÑOS O EQUIPAJE EN ESTE COCHECITO.
- ⑤ CUANDO AJUSTE EL COCHECITO, ASEGÚRESE DE QUE NO EXISTEN PIEZAS MÓVILES AL ALCANCE DE LOS NIÑOS; DE LO CONTRARIO, PODRÍAN LESIONARSE.
- ① UTILICE ESTE ARNÉS EN TODO MOMENTO.
CUANDO NO LO UTILICE, DESCONECTE LOS TIRANTES DEL CINTURÓN Y / O DE LA HEBILLA.
- ③ **IMPORTANTE-PELIGRO:** Es importante que preste especial atención y compruebe que los niños se mantienen alejados del cochecito al plegar y desplegar el producto. El efecto tijeras y los pellizcos en los dedos son inevitables durante estas operaciones. Al plegarlo, tenga cuidado de no pellizcar los dedos del niño y doble todo el material suelto.
- ⑥ Para la seguridad del niño, es importante que el arnés esté instalado y ajustado correctamente (especialmente después de retirarlo para lavarlo). Si no se ajusta correctamente según las instrucciones, la seguridad del bebé y la estabilidad de la silla de paseo se verán afectadas.

IMPORTANTE

- Este vehículo solo está diseñado para dos niños.
- Este vehículo está diseñado para niños a partir de los 0 meses y con un peso máximo de 15 Kg
- ④ • El dispositivo de estacionamiento se debe activar al cargar y descargar los niños. Cualquier carga instalada en el manillar y/o en la parte posterior del respaldo y/o en los laterales del vehículo puede afectar la estabilidad del producto.
- ④ • Use siempre el pedal central de freno para asegurarse que los frenos están activados correctamente.
- **ADVERTENCIA:** Un exceso de carga en la cesta de la compra puede provocar una inestabilidad peligrosa. Se admite una carga máxima 2 kg (4,4 lb) distribuida uniformemente. La capacidad máxima

de carga para cada bolsa (si se incluye) es de 0,5 kg (1,1 lb). Los paquetes o accesorios adjuntos, o ambos, instalados en la unidad, pueden provocar la inestabilidad del vehículo.

- ⑫ • La silla de paseo se puede doblar con la cesta de la compra instalada pero debe retirar todo su contenido. Si no lo hiciera, podría dañar la silla y el contenido de la cesta de la compra. No transporte más niños (en o mediante el uso de "plataformas") en esta silla de paseo con excepción de lo permitido en las instrucciones de uso. No coloque objetos en la parte superior de la capota.
- ⑬ • No deben utilizarse accesorios no aprobados por el fabricante. Sólo deben utilizarse piezas suministradas o recomendadas por el fabricante/distribuidor. Cualquier daño provocado por el uso de accesorios no recomendados no quedará cubierto por los términos de nuestra garantía.
- ① • Utilice siempre la correa de entrepierna y ajústela correctamente al bebé junto con las correas de la cintura y del hombro. El arnés y el cinturón no sustituyen la supervisión adecuada de un adulto.
- ⑨ • Este producto no se ha diseñado para periodos de sueño prolongados. Este vehículo no sustituye una cuna o una cama. Si el bebé necesita dormir, acuéstelo en un cochecito, cuna o cama adecuados.
- Siga todas las instrucciones atentamente. El uso incorrecto podría causar daños en la silla de paseo.
- Maclaren recomienda utilizar la posición más reclinada para los bebés recién nacidos.
- ⑦ • Con el protector de lluvia instalado, la estabilidad de la silla de paseo puede verse afectada por fuertes rachas de viento; un adulto responsable debe sujetarla en todo momento. Utilice siempre la correa de anclaje, especialmente en una pendiente. El protector de lluvia debe retirarse en interiores y en ambientes cálidos para evitar el sobrecalentamiento y un posible riesgo de asfixia. Siempre seque completamente el protector de lluvia antes de guardarlo. No deje la silla de paseo cerca de una fuente de calor como por ejemplo una hoguera, llamas, radiadores o luz directa del sol.
- ⑮ • Nunca deje al bebé en la silla cuando suba o baje escaleras o escaleras mecánicas o cuando viaje en otras formas de transporte.
- ⑫ • La silla siempre debería abrirse y plegarse fácilmente. No debe forzarla. Si no es así, es posible que deba volver a leer las instrucciones.
- Circule por las curvas y superficies irregulares con cuidado (bloquee siempre las ruedas delanteras cuando pasee por superficies irregulares). Los impactos repetidos pueden dañar la silla.
- Nunca permita que los niños estén de pie en el reposapiés.

Para AU / NZ sólo los productos—AS/NZS 2088/CPN No.8 2007, Estándar de seguridad probado en Australia: peso máximo de 20 kg x 2.

Este producto se ha diseñado y probado según los siguientes estándares de seguridad con la capacidad de carga máxima:

ASTM F833, Estándar de seguridad probado en EE.UU.: peso máximo de 25 kg x 2 y 110 cm de altura.

EN1888 y otros estándares de seguridad probados en Europa: peso máximo de 15 kg x 2.

Maclaren se reserva el derecho de realizar cambios en el diseño de cualquiera de sus productos como parte de su programa de desarrollo continuado.



Dieses Symbol verknüpft die Warnhinweise mit den Abbildungen, da diese zusammen betrachtet werden müssen.

WICHTIG: FÜR ZUKÜNFTIGES NACHLESEN AUFBEWAHREN

⚠️ WARNHINWEIS:

- ⑧ Lassen Sie Kinder niemals unbeaufsichtigt.
- ② Stellen Sie vor der Benutzung sicher, dass alle Sperrvorrichtungen eingerastet sind.
- ③ Um schwere Verletzungen zu vermeiden, achten Sie beim Aufbauen und Zusammenlegen darauf, dass sich Ihr Kind in sicherer Entfernung befindet.
- ⑩ Lassen Sie Ihr Kind nicht mit diesem Produkt spielen.
- ① Benutzen Sie immer das Gurtsystem.
- ⑪ Prüfen Sie vor der Benutzung, ob die Befestigungsvorrichtungen des Kinderwagenaufsatzes, der Sitzeinheit oder des Autositzes richtig eingerastet sind.
Dieses Produkt ist nicht zum Joggen oder Skaten geeignet.
- ⑭ Vermeiden Sie schwere Verletzungen durch Herausfallen oder Herausrutschen.
- ① Benutzen Sie stets den Sitzgurt.
Das Kind könnte in die Beinöffnungen rutschen und sich strangulieren. Niemals in Liegeposition benutzen, wenn die Kopf- und Fußbarrieren nicht sicher befestigt sind.

WARNUNG: UM SCHWERE ODER TÖDLICHE VERLETZUNGEN ZU VERMEIDEN, FOLGEN SIE DEN ANLEITUNGEN DES HERSTELLERS:

- ④ STELLEN SIE IMMER ALLE BREMSEN FEST, WENN SIE DEN KINDERWAGEN ABSTELLEN.
 - ④ BENUTZEN SIE IMMER DIE BREMSEN, WENN DER KINDERWAGEN STEHT.
 - ⑧ LASSEN SIE KINDER NICHT UNBEAUFICHTIGT.
 - ① SICHERN SIE DAS KIND IMMER IM GURTGESCHIRR.
TRANSPORTIEREN SIE KEINE ZUSÄTZLICHEN KINDER ODER TASCHEN AUF DIESEM KINDERWAGEN.
 - ⑤ ACHTEN SIE DARAUFG, DASS KINDER SICH NICHT IN DER NÄHE DER BEWEGLICHEN TEILE AUFHALTEN, WENN SIE ANPASSUNGEN AM KINDERWAGEN VORNEHMEN, ANDERNFALLS KÖNNTE ES ZU VERLETZUNGEN KOMMEN.
 - ① BENUTZEN SIE IMMER DIESES GURTGESCHIRR.
LÖSEN SIE DIE SCHULTERGURTE VOM TAILLENGURT UND/ ODER DEM VERSCHLUSS, WENN DAS GURTGESCHIRR NICHT BENUTZT WIRD.
 - ③ **VORSICHT - GEFAHR:** Es ist wichtig, besondere Vorsicht walten zu lassen und darauf zu achten, dass Kinder einen ausreichenden Sicherheitsabstand zu dem Buggy halten, wenn Sie das Produkt aufstellen oder zusammenlegen. Gefahrenstellen für die Finger sowie Schereneffekte lassen sich während dieser Vorgänge nicht vermeiden. Achten Sie beim Zusammenlegen darauf, dass Sie nicht die Finger des Kindes einklemmen und falten Sie alle losen Materialien weg.
 - ⑥ Es ist wichtig für die Sicherheit Ihres Kindes, dass das Gurtgeschirr richtig sitzt und korrekt angepasst wird (insbesondere nach dem es zum Waschen ausgewechselt wurde). Wenn Sie die Gurte nicht korrekt gemäß der Anleitungen anpassen, werden die Sicherheit Ihres Kindes und die Stabilität des Buggys beeinträchtigt.
- WICHTIG**
- Dieses Produkt darf nur für den Transport zweier Kinder benutzt werden.
 - Dieses Fahrzeug ist für Kinder ab 0 Monaten bis zu einem Maximalgewicht von 15 kg gedacht.
 - ④ • Die Abstellvorrichtung muss während des Hineinsetzens und Herausnehmens von Kindern aktiviert sein. Jede Last, die am Griff und/ oder an der Rückseite der Rückenlehne und/ oder an den Seiten des Kinderwagens befestigt ist, beeinträchtigt die Stabilität des Kinderwagens.
 - ④ • Zum Feststellen der Bremse betätigen Sie bitte immer auf das Pedal in der Mitte, damit sichergestellt ist, dass die Bremsen an beiden Seiten gleichmäßig arretieren.
 - ACHTUNG: Das Überladen des Einkaufskorbs kann zu einer gefährlichen Instabilität führen. Die Höchstlast beträgt 2 kg (4,4 lb) gleichmäßig verteilt. Die Höchsttraglast jeder Haubentasche (sofern inbegriffen) beträgt 0,5 kg (1,1 lb). Wenn Pakete oder Zubehör oder beides auf die Einheit gelegt werden, kann dies dazu führen, dass die Einheit an Stabilität einbüßt.
 - ⑫ • Der Buggy kann zusammengelegt werden, wenn der Einkaufskorb noch befestigt ist, sofern der Einkaufskorb leer ist. Andernfalls könnte der Buggy und der Inhalt des Einkaufskorbs beschädigt werden. Transportieren Sie zusätzliche Kinder (entweder auf dem Buggy oder mithilfe von „Buggyboards“) mit diesem Buggy nur in dem in der Bedienungsanleitung zugelassenen Umfang. Legen Sie nichts auf die Haube.
 - ⑬ • Zubehör, das nicht vom Hersteller zugelassen ist, darf nicht benutzt werden. Es dürfen nur vom Hersteller/ Händler gelieferte oder empfohlene Ersatzteile benutzt werden. Die Verwendung von nicht empfohlenem Zubehör wird nicht durch unsere Garantie abgedeckt.
 - ① • Benutzen Sie immer den Schrittgurt zusammen mit den Taille- und Schultergurten und passen Sie die Gurte richtig für Ihr Kind an. Das Gurtgeschirr und der Sitzgurt sind kein Ersatz für eine angemessene Aufsicht durch einen Erwachsenen.
 - ⑨ • Dieses Produkt ist nicht für längere Schlafzeiten gedacht. Der Kinderwagen ersetzt kein Gitter- oder Kinderbett. Legen Sie Ihr Kind zum Schlafen in eine geeignete Liegeeinheit, ein Gitterbett oder Bett.
 - Befolgen Sie die Anleitungen sorgfältig. Die unsachgemäße Benutzung kann zur Beschädigung des Buggys führen.
 - Maclaren empfehlen die meisten Liegeposition für Neugeborene.
 - ⑦ • Die Stabilität des Buggys wird bei starkem Wind beeinträchtigt, wenn die Regenhaube befestigt ist. Der Kinderwagen muss in diesem Fall von einem verantwortlichen Erwachsenen die ganze Zeit über festgehalten werden. Benutzen Sie stets den Haltegurt, insbesondere wenn Sie sich an einem Hang befinden. Im Haus und bei sehr warmem Wetter muss die Regenhaube entfernt werden, um ein Überhitzen und mögliches Erstickenrisiko auszuschließen. Trocknen Sie die Regenhaube vor der Lagerung immer gut ab. Setzen Sie den Buggy keiner Hitze aus, beispielsweise vor einem offenen Kamin, offenen Flammen, vor einer Heizung oder in direktem Sonnenschein.
 - ⑮ • Lassen Sie das Kind niemals im Kinderwagen, wenn Sie Treppen steigen, sich im Fahrstuhl oder einem anderen Transportmittel befinden.
 - ⑫ • Der Buggy sollte sich stets problemlos aufstellen und zusammenlegen lassen. Üben Sie keine Gewalt aus. Eventuell müssen Sie in der Bedienungsanleitung noch einmal nachlesen.
 - Seien Sie vorsichtig, wenn Sie über Bordsteinkanten und unwegsames Gelände fahren (verriegeln Sie immer die Vorderräder, wenn der Kinderwagen auf unwegsamem Gelände benutzt wird). Wiederholte Stöße werden den Buggy beschädigen.
 - Erlauben Sie Kindern niemals, auf der Fußstütze zu stehen.

Für AU / NZ Produkte nur–Australische Sicherheitsnorm AS/NZS 2088/CPN No.8 2007 - Höchstgewicht von 20 kg x 2.
Dieses Produkt wurde gemäß der folgenden Sicherheitsnorm entwickelt und bei maximaler Belastung geprüft:
US-amerikanische Sicherheitsnorm ASTM F833 - Höchstgewicht von 25 kg x 2 und eine Größe von 110 cm.
Europäische Sicherheitsnorm EN1888 und andere - Höchstgewicht von 15 kg x 2.

Die Firma Maclaren behält sich das Recht vor, im Rahmen ihres kontinuierlichen Entwicklungsprogramms Änderungen an der Ausführung ihrer Produkte vorzunehmen.



①

Questo simbolo collega le avvertenze con le illustrazioni in quanto devono essere studiate insieme.

IMPORTANTE: CONSERVARE PER FUTURI RIFERIMENTI

AVVERTENZA:

- ⑧ Non lasciare mai il bambino incustodito.
- ② Assicurarsi che tutti i dispositivi di bloccaggio siano inseriti prima dell'uso.
- ③ Per evitare lesioni gravi assicurarsi che il vostro bambino venga tenuto lontano quando ripiegate questo prodotto.
- ⑩ Non lasciate che il vostro bambino giochi con questo prodotto.
- ① Utilizzare sempre il sistema di ritenuta.
- ① Controllare che il corpo della carrozzina o i dispositivi di fissaggio del sedile per auto siano correttamente inseriti prima dell'uso.
- ⑭ Questo prodotto non è adatto per correre o pattinare.
- ① Evitare lesioni gravi da caduta o scivolamento. Usare sempre l'imbracatura del sedile. Il bambino può scivolare attraverso le aperture per le gambe e strangolarsi. Non usare mai in posizione di trasporto reclinata a meno che le barriere testa e piedi siano ben fissate.

AVVERTENZA: PER EVITARE DANNI O MORTE: SEGUIRE LE ISTRUZIONI DEL PRODUTTORE.

- ④ METTERE TUTTI I FRENI QUANDO SI PARCHEGGIA IL PASSEGGINO.
 - ④ METTERE SEMPRE I FRENI QUANDO IL PASSEGGINO È FERMO.
 - ⑧ NON LASCIARE MAI I BAMBINI INCUSTODITI.
 - ① ASSICURARE IL BAMBINO CON L'IMBRACATURA TUTTO IL TEMPO.
NON CARICARE ALTRI BAMBINI O BORSE SU QUESTO PASSEGGINO.
 - ⑤ ASSICURARSI CHE I BAMBINI STIANO LONTANO DA QUALSIASI PARTE IN MOVIMENTO SE SI REGOLA IL PASSEGGINO, ALTRIMENTI POSSONO ESSERE FERITI.
 - ① UTILIZZARE QUESTA IMBRACATURA TUTTO IL TEMPO.
QUANDO NON IN USO STACCARE LE CINGHIE DELLA SPALLA DALLE CINGHIE E/O FIBBIE DELLA CINTURA.
 - ③ **IMPORTANTE-PERICOLO:** È importante assicurarsi che le operazioni di apertura e chiusura del passeggino avvengano fuori dalla portata del bambino perché è inevitabile che durante queste operazioni vi sia il pericolo di taglio e d'intrappolamento delle dita. Quando si piega, fare attenzione a non intrappolare le dita del bambino e ripiegare tutto il materiale sciolto.
 - ⑥ È importante per la sicurezza del tuo bambino che l'imbracatura sia correttamente montata e regolata (soprattutto dopo la sostituzione per i lavaggi). Se non è regolato correttamente in conformità con le istruzioni la sicurezza del tuo bambino e la stabilità del buggy verranno compromesse.
- IMPORTANTE**
- Questo veicolo è destinato ad essere utilizzato soltanto da due bambini.
 - Questo veicolo è inteso per bambini da 0 mesi di età fino a un massimo di 15Kg di peso.
 - ④ • Il dispositivo di parcheggio deve essere utilizzato durante il carico e lo scarico dei bambini. Qualsiasi carico applicato alla maniglia e/o sul retro dello schienale e/o sui lati del veicolo influisce sulla stabilità del veicolo.
 - ④ • Inserire il freno agendo solo sul pedale centrale per garantire il corretto inserimento dei dispositivi di parcheggio da entrambe le parti.
 - ATTENZIONE: Il sovraccarico del cestino per la spesa può provocare una condizione di pericolosa instabilità. Carico massimo 2 kg (4,4 lb) uniformemente distribuito. Capacità massima di carico di ciascuna borsa cappotta (ove previsto) è di 0,5 kg (1,1 lb). I pacchi o elementi accessori, o entrambi, immessi sull'unità possono provocare l'instabilità del passeggino.
 - ⑫ • Il buggy può essere piegato con il cestino per la spesa ancora attaccato, ma tutti i contenuti devono essere rimossi. In caso contrario si potrebbe danneggiare il buggy e il contenuto del cestino della spesa. Non trasportare altri bambini (su o mediante l'uso di "pedane") su questo buggy ad eccezione di quanto consentito nelle istruzioni per l'uso. Non posizionare oggetti sulla parte superiore della cappotta.
 - ⑬ • Gli accessori che non sono approvati dal produttore non devono essere usati. Solo pezzi di ricambio forniti o consigliati dal produttore / distributore devono essere usati. Eventuali danni causati dall'uso di accessori non raccomandati non saranno coperti dai termini della garanzia.
 - ① • Usare sempre la cinghia passante fra le gambe in combinazione con le cinghie attorno alla vita e spalline correttamente regolate per il vostro bambino. L'imbracatura e cintura di sicurezza non sono un sostituto della corretta supervisione di un adulto.
 - ⑨ • Questo prodotto non è destinato a prolungati periodi di riposo. Questo mezzo di trasporto non sostituisce una culla o un letto. Se il vostro bambino ha bisogno di dormire, allora dovrebbe essere messo in una culla o un letto adatto.
 - Seguire attentamente tutte le istruzioni. L'uso scorretto danneggia il buggy.
 - Maclaren consiglia la posizione più reclinata per i neonati.
 - ⑦ • Se ha il parapigioggia montato, la stabilità del buggy sarà compromessa con venti forti e deve essere sorretto da un adulto responsabile in ogni momento. Usare sempre la cintura di sicurezza, soprattutto quando su un pendio. Il parapigioggia deve essere rimosso quando all'interno e nella stagione calda per prevenire il rischio di surriscaldamento e di soffocamento. Asciugare sempre e completamente il parapigioggia prima di riporlo. Non lasciare il passeggino esposto al calore ad esempio da un fuoco aperto, esposto alle fiamme, termosifoni o alla luce solare diretta.
 - ⑮ • Non lasciare il bambino nel passeggino quando in salita o durante la discesa delle scale o scale mobili o quando si viaggia su altre forme di trasporto.
 - ⑫ • Il buggy si deve sempre aprire e piegare facilmente. Non forzarlo. Potrebbe essere necessario rileggere le istruzioni.
 - Superare cordoli e terreno accidentato con attenzione (sempre bloccare le ruote anteriori quando viene utilizzato su terreno accidentato). Urti ripetuti causerà danni al buggy.
 - Non permettere ai bambini di salire sulla pedana.

Per AU / NZ solo prodotti—Australian Safety Testing Standard AS/NZS 2088/CPN No.8 2007 - peso massimo di 20 kg x 2. Questo prodotto è stato progettato e testato secondo i seguenti standard di sicurezza alla capacità di carico massima: US Safety Testing Standard ASTM F833 - peso massimo di 25 kg x 2 e 110 cm di altezza. European Safety Testing Standard EN1888 e altri- peso massimo di 15 kg x 2.

Maclaren si riserva il diritto di apportare modifiche di progettazione a qualsiasi dei loro prodotti come parte del loro programma di sviluppo continuo.



Dit symbool koppelt de waarschuwingen aan de illustraties omdat ze samen bestudeerd moeten worden.

BELANGRIJK: BEWAAR VOOR NASLAG IN DE TOEKOMST

! WAARSCHUWING:

- ⑧ Laat uw kind nooit alleen achter.
- ② Zorg, voor u het product gebruikt, dat alle vergrendelingen actief zijn.
- ③ Om ernstige verwondingen te voorkomen, dient u te zorgen dat uw kind uit de buurt wordt gehouden tijdens het open- en dichtvouwen van dit product.
- ⑩ Laat uw kind niet met dit product spelen.
- ① Gebruik altijd het beveiligingssysteem.
- ⑪ Controleer dat de bevestigingsmiddelen voor de kinderwagenbak of zitting of voor het autozitje op de juiste manier zijn bevestigd voor u ze gebruikt.
- ⑭ Dit product is niet geschikt voor hardlopen of skaten.
- ① Voorkom ernstige verwondingen als gevolg van het uit dit product vallen of glijden. Gebruik altijd het zittuigje.

Kinderen kunnen door de beenopeningen glijden en verstrikt raken. Gebruik dit apparaat nooit in achterover gevouwen positie tenzij de hoofd- en voetsteunen zorgvuldig zijn bevestigd.

WAARSCHUWING: VOLG DE FABRIEKSIINSTRUCTIES OM VERWONDINGEN EN DE DOOD TE VOORKOMEN.

- ④ GEBRUIK ALLE REMMEN WANNEER U DE WANDELWAGEN PARKEERT.
 - ④ GEBRUIK ALTIJD DE REMMEN WANNEER DE WANDELWAGEN STIL STAAT.
 - ⑧ LAAT UW KINDEREN NIET ONBEHEERD ACHTER.
 - ① BEVESTIG HET KIND ALTIJD IN HET TUIGJE. VERVOER GEEN EXTRA KINDEREN OF TASSEN OP DEZE WANDELWAGEN.
 - ⑤ ZORG DAT DE KINDEREN ZICH UIT DE BUURT VAN BEWEGENDE ONDERDELEN BEVINDEN WANNEER U DE WANDELWAGEN AFSTELT. ZE KUNNEN ANDERS GEWOND RAKEN.
 - ① GEBRUIK DIT TUIGJE ALTIJD. GEBRUIKT U DE SCHOULDERBANDEN NIET, KOPPEL ZE DAN LOS VAN DE HEUPRIEM EN/OF GESP.
 - ③ **BELANGRIJK-GEVAAR:** Het is belangrijk om grote voorzichtigheid in acht te nemen teneinde te zorgen dat kinderen uit de buurt van de buggy worden gehouden tijdens open- en dichtvouwen van het product. Tijdens deze acties is het beklemmen of afknellen van vingers onvermijdelijk. Zorg tijdens het opvouwen dat er geen kindervingers bekneld raken en vouw alle losse materialen opzij.
 - ⑥ Het is voor de veiligheid van uw kind belangrijk dat het tuigje op de juiste wijze wordt bevestigd en afgesteld (in het bijzonder na het terugplaatsen van het tuigje na het uitwassen). Wanneer u het tuigje niet op de juiste wijze, overeenkomstig de instructies, afstelt, brengt u de veiligheid van uw kind en de stabiliteit van de buggy in gevaar.
- BELANGRIJK**
- Dit voertuig is uitsluitend bedoeld voor gebruik bij twee kinderen.
 - Gebruikt u de schouderbanden niet, koppel ze dan los van de heupriem en/of gesp.
 - ④ • Tijdens het bevestigen en verwijderen van kinderen dient de parkeerrem geactiveerd te zijn. Elke belasting van de hendel en/of de achterzijde van de rugsteun en/of de zijkanten van het voertuig is van invloed op de stabiliteit van het voertuig.
 - ④ • Altijd van toepassing parkeren apparaat met behulp van het middelste pedaal te waarborgen dat parkeren apparaten correct zijn gemonteerd.
 - BELANGRIJK Wanneer u het boodschappenmandje te vol laadt, kunt u een gevaarlijke instabiele situatie veroorzaken. Laadt maximaal 2 kg en verdeel dit gelijkmatig. De maximale draagcapaciteit van elk zakje aan de kap (indien geïnstalleerd) is 0,5 kg. Pakketten of extra onderdelen - of beide - op het voertuig kunnen zorgen dat het voertuig instabiel wordt.
 - ⑫ • De buggy kan worden opgevouwen terwijl het winkelmandje nog is bevestigd. Alle inhoud dient echter uit het mandje te zijn verwijderd. Wanneer u dit niet doet, kunt u de buggy en de inhoud van het winkelmandje beschadigen. Vervoer geen extra kinderen (op of door middel van "buggy boards") op deze buggy, tenzij dat is toegestaan in de gebruiksinstructies. Plaats geen artikelen op de kap.
 - ⑬ • Gebruik geen niet door de fabrikant goedgekeurde accessoires. Gebruik alleen door de fabrikant/distributeur geleverde of aanbevolen vervangende onderdelen. Beschadigingen als gevolg van het gebruik van accessoires die niet zijn aanbevolen, worden niet gedekt door onze garantievoorwaarden.
 - ① • Gebruik altijd de kruisriem in combinatie met de heup- en schouderbanden die op de juiste wijze op uw kind zijn afgestemd. Het tuigje en de veiligheidsgordel zijn niet bedoeld ter vervanging van het juiste toezicht door volwassenen.
 - ⑨ • Dit product is niet bedoeld voor lange perioden van slaap. Dit voertuig vervangt geen wieg of bed. Heeft uw kind slaap nodig, dan dient u het kind in een geschikte kinderwagenbak, wieg of bed te plaatsen.
 - Volg alle instructies zorgvuldig op. Onjuist gebruik leidt tot beschadiging van de buggy.
 - Maclaren raden de meest ligpositie voor pasgeboren baby's.
 - ⑦ • De stabiliteit van de buggy wordt aangetast wanneer het hard waait en de regenkap is bevestigd. Daarom dient de buggy in dat geval altijd door een verantwoordelijke volwassene te worden bestuurd. Gebruik altijd de polsband, in het bijzonder wanneer u op een helling loopt. Verwijder in binnenomgevingen en bij warme weersomstandigheden de regenkap om oververhitting en een risico op mogelijke verstikking te vermijden. Laat de regenkap altijd grondig drogen voordat u deze opbergt. Laat de buggy niet blootgesteld staan aan hitte, bijv. door een open vuur, vlam, radiator of indirect zonlicht.
 - ⑮ • Laat uw kind nooit in de buggy terwijl u (rol)trappen op- of afloopt of wanneer u gebruik maakt van andere transportvormen.
 - ⑫ • De buggy dient altijd gemakkelijk geopend en opgevouwen te worden. Forceer dit niet. Het kan nodig zijn de instructies nog eens door te lezen.
 - Ga altijd zorgvuldig om met drempels en ruwe grond (blokkeer altijd te voorwielen wanneer u op ruwe grond bent). Herhaalde impact leidt tot beschadiging van de buggy.
 - Laat kinderen nooit op de voetsteun staan.

Voor AU / NZ producten alleen - Amerikaanse norm voor Veiligheidstests AS/NZS 2088/CPN No.8 2007 - max. gewicht: 20 kg x 2.
Dit product is ontwikkeld en getest overeenkomstig de volgende veiligheidsnormen, bij de maximale belastingscapaciteit:
Amerikaanse norm voor Veiligheidstests ASTM F833 - max. gewicht: 25 kg x 2; Lengte: 110 cm.
Europese norm voor Veiligheidstests EN1888 en andere - max. gewicht: 15 kg x 2.

Maclaren behoudt zich het recht voor om veranderingen in de ontwerpen van al haar producten aan te brengen als onderdeel van haar voortdurende ontwikkelprogramma.

 Denna symbol länkar varningar med bilderna eftersom de måste studeras tillsammans.
VIKTIGT: SPARA FÖR FRAMTIDA BRUK

VARNING:

- ⑧ Lämna aldrig barnet utan uppsikt.
- ② Se till att alla lås är korrekt låsta före användning.
- ③ För att undvika allvarliga personskador se till att ditt barn hålls undan vid öppnande och hopvikning av denna produkt.
- ⑩ Låt inte ditt barn leka med denna produkt.
- ① Använd alltid fasthållningsanordningen.
- ① Kontrollera att liggdelen, sittedelen eller bilstolen är korrekt fästa innan användning.
- ⑭ Denna produkt är inte lämplig för löpning eller rullskridskoåkning.
- ① Undvik allvarlig personskada orsakad av fall eller utglidning. Använd alltid stolselen.
Barnet kan glida in i benöppningarna och strypas. Använd aldrig vagnen i tillbakalutat läge såvida inte huvud- och fothindrena är ordentligt fastsatta.

VARNING: FÖR ATT UNDVIKA SKADA ELLER DÖDSFALL: FÖLJ TILLVERKARENS ANVISNINGAR.

- ④ SÄTT PÅ ALLA BROMSAR VARJE GÅNG DU PARKERAR BARNVAGNEN.
 - ④ AKTIVERA ALLTID BROMSARNA NÄR VAGNEN ÄR STILLASTÅENDE.
 - ⑧ LÄMNA INTE BARN UTAN UPPSIKT.
 - ① SÅKRA ALLTID BARNET I SELEN.
BÄR INTE EXTRA BARN ELLER PÅSAR I DENNA VAGN.
 - ⑤ SE TILL ATT BARNEN ÄR UTOM RÄCKHÅLL FÖR ALLA RÖRLIGA DELAR OM DU JUSTERAR BARNVAGNEN, SÅ ATT DE INTE SKADAS.
 - ① ANVÄND ALLTID DENNA SELE.
TA LOSS AXELREMMARNA FRÅN MIDJEREMMARNAS OCH/ ELLER SPÄNNET NÄR DE INTE ANVÄNDS.
 - ③ **VIKTIGT-FARA:** Det är viktigt att stor omsorg vidtas för att säkerställa att barnen hålls på avstånd från barnvagnen vid öppning eller vikning av produkten. Fingerfällor och saxning är oundvikliga under dessa åtgärder. Vid vikning, se till att inte klämma barnets fingrar och vik alltid bort allt löst material.
 - ⑥ Det är viktigt för ditt barns säkerhet att selen är korrekt monterad och justerad (särskilt vid återplacering efter tvätt). Om inte korrekt justerad i enlighet med instruktionerna kommer ditt barns säkerhet och barnvagnens stabilitet att försämrats.
- VIKTIGT**
- Detta fordon är endast avsett för användning av två barn.
 - Detta fordon är avsett för barn från 0 månader och upp till en maximal vikt på 15 kg.
 - ④ • Parkeringsenheten skall användas vid lastning och urtagning av barn. Belastning ansluten till handtaget och/eller baksidan av ryggstödet och/eller sidorna av fordonet kommer att påverka stabiliteten hos fordonet.
 - ④ • Applicera alltid vagnen med centrum pedalen för att säkerställa både parkering enheterna är engagerade på rätt sätt.
 - **VIKTIGT:** Överbelastning av varukorgen kan orsaka att ett farligt instabilt tillstånd uppstår. Maximal belastning 2 kg jämnt fördelat. Maximal lastkapacitet för varje kåppåse (i förekommande fall) är 0,5 kg.

Paket eller accessoarer, eller både och, som placeras på enheten kan orsaka att enheten blir instabil

- ⑫ • Barnvagnen kan vikas med varukorgen fortfarande fäst, men allt innehåll måste tömmas. Underlåtenhet att göra detta kan skada barnvagnen och innehållet i varukorgen. Bär inte fler barn (antingen på eller genom användning av en "ståbräda") på denna barnvagn förutom vad som tillåts i bruksanvisningen. Placera inte föremål på toppen av kåpan.
- ⑬ • Tillbehör som inte är godkända av tillverkaren får inte användas. Endast reservdelar levererade eller rekommenderade av tillverkaren/distributören skall användas. Eventuella skador som orsakas av användning av tillbehör andra än de som rekommenderas kommer inte att omfattas av villkoren i garantin.
- ① • Använd alltid grenremmen i kombination med midje- och axelremmarna korrekt justerade för ditt barn. Selen och sätesbältet är inte ett substitut för riktig vuxen tillsyn.
- ⑨ • Denna produkt är inte avsedd för längre perioder av sömn. Detta fordon ersätter inte en barnsäng eller säng. Om ditt barn behöver sova bör det placeras i en lämplig liggdel, barnsäng eller säng
- Följ alla anvisningar noggrant. Felaktig användning kan orsaka skador på barnvagnen.
- Maclaren rekommenderar mest tillbakalutade läget för nyfödda.
- ⑦ • Barnvagnens stabilitet kommer att försämrats vid hög vind med regnskyddet monterat, och måste därför alltid stödjas av en ansvarig vuxen. Använd alltid förankringsband, särskilt vid sluttningar. Regnskyddet måste tas bort när inomhus och i varmt väder för att förhindra överhettning och möjlig risk för kvävning. Torka alltid regnskyddet ordentligt innan förvaring. Låt inte vagnen utsättas för värme t.ex. genom öppen eld, utsatt låga, element eller i direkt solljus.
- ⑮ • Låt aldrig ditt barn sitta kvar i vagnen vid uppstigning eller nedstigning av trappor eller rulltrappor, eller vid resa i annan form av transport.
- ⑫ • Barnvagnen ska alltid öppnas och vikas ihop lätt. Tvinga inte upp eller ihop den. Det kan vara nödvändigt att läsa instruktionerna på nytt.
- Hantera alltid trottoarkanter och ojämnt underlag med försiktighet (lås alltid framhjulen när den används på ojämnt underlag). Upprepad påverkan kommer att orsaka skador på barnvagnen.
- Låt aldrig barn stå på fotstödet.

För AU / NZ produkter endast - Australiensisk säkerhetsstandard AS/NZS 2088/CPN No.8 2007 - maximal vikt på 20 kg x 2.
Denna produkt har utformats och testats för följande säkerhetsstandard vid maximal lastkapacitet:
Amerikansk säkerhetsstandard ASTM F833 - maximal vikt på 25 kg x 2 och 110cm lång.
Europeisk säkerhetsstandard EN1888 och andra - maximal vikt på 15 kg x 2.
Maclaren förbehåller sig rätten att göra konstruktionsändringar på sina produkter som en del av deras kontinuerliga utvecklingsprogram.



Dette symbol forbinder advarslerne med illustrationerne, fordi de skal læses sammen.
VIGTIGT: GEM TIL SENERE BRUG

⚠ ADVARSEL:

- ⑧ Efterlad aldrig barnet uden opsyn.
- ② Sørg for, at alle låseanordninger er aktiveret inden brug.
- ③ Vil du undgå alvorlig skade, så sørg for, at dit barn holdes på afstand, når dette produkt klappes ud eller foldes sammen.
- ⑩ Lad ikke dit barn lege med dette produkt.
- ① Brug altid fastspændingssystemet.
- ⑪ Tjek, at barnevognen eller sædet eller bilsædets fastspændingsanordninger er korrekt fastgjorte inden brug.
- ⑭ Dette produkt er ikke egnet til løb eller skøjtning.
- ① Undgå alvorlig skade fra fald eller udglidning. Brug altid sædets sele.
 Barnet kan glide ind i åbningerne til benene og blive kvalt. Bør aldrig bruges i tilbagelænet position, medmindre hoved- og fodafskærmningen er forsvarligt fastgjort.

ADVARSEL: FOR AT UNDGÅ SKADE ELLER DØDSFALD:
 FØLG PRODUCENTENS ANVISNINGER.

- ④ AKTIVER ALLE BREMSERNE, SÅ SNART DU PARKERER KLAPVOGNEN.
- ④ BRUG ALTID BREMSERNE, SÅ SNART KLAPVOGNEN HOLDER STILLE.
- ⑧ EFTERLAD IKKE BØRN UDEN OPSYN.
- ① HOLD HELE TIDEN BARNET FASTSPÆNDT MED SELEN.
 KØR IKKE MED FLERE BØRN ELLER POSER PÅ DENNE KLAPVOGN.
- ⑤ SØRG FOR, AT BØRN ER PÅ AFSTAND AF BEVÆGELIGE DELE, HVIS DU SKAL JUSTERE KLAPVOGNEN, ELLERS KAN DE KOMME TIL SKADE.
- ① BRUG SELEN HELE TIDEN.
 NÅR DEN IKKE BRUGES, SÅ FRAKOBL SKULDERSTROPPERNE FRA TALJESTROPPE OG / ELLER SPÆNDEN.
- ③ **VIGTIGT - FARE:** Det er vigtigt, at der gøres meget for at sikre, at børn holdes på god afstand, når produktet klappes sammen eller klappes ud. Fingre kan blive klemt eller mast under disse manøvrer. Når den klappes ud, så sørg for, at barnet fingre ikke kommer i klemme, og fjern alle løse materialer.
- ⑥ Det er vigtigt for dit barns sikkerhed, at selen monteres korrekt og indstilles (specielt efter aftagning i forbindelse med vask). Hvis den ikke indstilles korrekt i tråd med anvisninger vil dit barns sikkerhed og klapvognens stabilitet blive forringet.

VIGTIGT

- Dette køretøj er kun beregnet til brug af to børn.
- Dette køretøj er beregnet til børn fra 0 måneder og op til maks. 15 kg.
- ④ • Parkeringsbremsen skal aktiveres under på- og aflæsning af børn. Enhver last på håndtaget og/eller bag på ryglænet og/eller på køretøjets sider vil påvirke køretøjets stabilitet.
- ④ • Ved parkering, anvend altid den midterste pedal for at sikre at alle parkeringsbremses er aktiveret korrekt
- VIGTIGT: Overfyldning af indkøbskurven kan forårsage farlige, ustabile forhold. Maksimal last 2 kg (4.4 lb) jævnt fordelt.

Maksimal bærekapacitet af hver kalechepose (hvis vedlagt) er 0,5 kg (1.1 lb). Pakker eller ekstragenstande.

- ⑫ • Klapvognen kan klappes sammen med indkøbskurven fastgjort, men hele indholdet skal fjernes. Undlades dette, kan det skade klapvognen og indholdet i indkøbskurven. Kør ikke med flere børn (enten på eller ved hjælp af "klapvognsbrætter" i denne klapvogn, end hvad der er tilladt i brugsanvisningen. Læg ikke genstande oven på kalechen.
- ⑬ • Tilbehør, der ikke er godkendt af producenten, må ikke anvendes. Kun reservedele, der leveres eller anbefales af producenten/distributøren må bruges. Enhver skade påført fra brug af tilbehør, der ikke er anbefalet, vil ikke blive dækket af vores garantis betingelser.
- ① • Brug altid skridtstroppen sammen med talje- og skulderstropperne korrekt indstillet efter dit barn. Selen og sædets bælte er ikke en erstatning for rigtigt opsyn af en voksen.
- ⑨ • Dette produkt er ikke beregnet til længere perioder med søvn. Dette køretøj erstatter ikke en vugge eller en seng. Trænger dit barn til at sove, skal det lægges i en passende barnevogn, barneseng eller seng.
 - Følg alle anvisninger nøje. Ukorrekt brug vil forårsage skade på klapvognen.
 - Maclaren anbefaler den mest tilbagelænedede position for nyfødte.
- ⑦ • Klapvognens stabilitet vil med regnslaget på forringes ved kraftig vind og bør hele tiden støttes af en ansvarlig voksen. Brug altid holdestroppen, især på en skråning. Regnslaget skal tages af, når klapvognen er indendørs og i varmt vejr for at undgå overophedning og eventuel risiko for kvælning. Tør altid regnslaget af inden opbevaring. Efterlad ikke klapvognen udsat for varme, fx i nærheden af åben ild, flammer, en radiator eller i direkte sollys.
- ⑮ • Efterlad aldrig barnet i klapvognen, når man går op og ned ad trapper eller rulletrapper, eller når man bevæger sig på andre former for transportmidler
- ⑫ • Klapvognen bør altid kunne åbnes og lukkes nemt. Forcer den ikke. Det kan være nødvendigt at læse anvisningerne igen.
 - Passer altid kurver og ujævnt terræn forsigtigt (lås altid forhjulene, når den bruges på ujævnt terræn). Gentagne stød vil beskadige klapvognen.
 - Lad aldrig børn stå på fodhvileren.

For AU / NZ produkter kun–Australisk sikkerhedsteststandard AS/NZS 2088/CPN No.8 2007 - maksimal vægt på 20 kg x 2.
 Dette produkt er udviklet og testet efter følgende sikkerhedsstandarder med maksimal læsningskapacitet:
 Amerikansk sikkerhedsteststandard ASTM F833 - maksimal vægt på 25 kg x 2 og 110 cm højde.
 Europæisk sikkerhedsteststandard EN1888 og andre - maksimal vægt på 15 kg x 2.

Maclaren forbeholder sig ret til at foretage ændringer i designet på alle sine produkter som led i sit løbende udviklingsprogram.

 Ten symbol łączy ostrzeżenia z ilustracjami, ponieważ należy je rozpatrywać łącznie.
WAŻNE: PROSZĘ ZACHOWAĆ NA PRZYSZŁOŚĆ.

OSTRZEŻENIE:

- ⑧ Nigdy nie zostawiać dziecka bez opieki.
- ② Przed użyciem należy sprawdzić, czy wszystkie blokady są załączone.
- ③ Aby uniknąć poważnych obrażeń, dziecko nie powinno się zbliżać podczas składania i rozkładania produktu.
- ⑩ Dziecko nie powinno bawić się z produktem.
- ① Zawsze należy używać systemu pasów.
- ⑪ Przed użyciem należy sprawdzić, czy gondola wózka lub siedzisko bądź fotelik samochodowy jest prawidłowo zamocowany.
- ⑭ Ten produkt nie jest odpowiedni do biegu ani jazdy na rolkach.
- ① Uniknąć poważnych obrażeń wskutek upadku lub wysunięcia. Zawsze należy używać szelek siedziska.

Dziecko może się wsunąć w otwory na nogi i udusić. Nie używać w pozycji leżącej, chyba że ograniczniki dla głowy i stóp są bezpiecznie przymocowane.

OSTRZEŻENIE: ABY UNIKNĄĆ OBRAŹEŃ LUB ŚMIERCI: POSTĘPOWAĆ ZGODNIE Z INSTRUKCJAMI PRODUCENTA

- ④ PARKUJĄC WÓZEK SPACEROWY, USTAWIAĆ WSZYSTKIE HAMULCE.
- ④ GDY WÓZEK JEST NIERUCHOMY, ZAWSZE USTAWIAĆ HAMULCE.
- ⑧ NIE POZOSTAWIAĆ DZIECKA BEZ OPIEKI.
- ① DZIECKO POWINNO BYĆ PRZEZ CAŁY CZAS PRZYPIĘTE SZEKAMI.
NIE PRZEWOZIĆ DODATKOWYCH DZIECI ANI TOREB NA TYM WÓZKU.
- ⑤ PODCZAS REGULACJI WÓZKA SPACEROWEGO DZIECI NIE POWINNY ZBLIŻAĆ SIĘ DO ŻADNYCH RUCHOMYCH CZĘŚCI, W PRZECIWNYM RAZIE MOGĄ ULEC URAZOWI.
- ① SZELEK NALEŻY UŻYWAĆ PRZEZ CAŁY CZAS.
JEŻELI NIE SĄ UŻYWANE, ODŁĄCZYĆ SZELEKI OPINAJĄCE RAMIONA OD PASKA OPINAJĄCEGO TALIE I/LUB SPRZĄCZKI.
- ③ **WAŻNE-NIEBEZPIECZEŃSTWO:** Jest bardzo ważne, aby dopilnować, by dzieci nie zbliżyły się do wózka podczas jego składania i rozkładania. Podczas tych czynności może dojść do zakleszczenia palców dłoni w elementach działających jak nożyce. Podczas składania uważać, aby nie zakleszczyć palców dziecka i złożyć cały luźny materiał.
- ⑥ Jest to ważne dla bezpieczeństwa dziecka, aby szelki były prawidłowo zamontowane i ustawione (szczególnie po wymianie w celu wyprania). Jeśli nie będą prawidłowo wyregulowane zgodnie z instrukcją, bezpieczeństwo Twojego dziecka i stabilności wózka będą pogorszone.

WAŻNE

- Pojazd ten jest przeznaczony tylko dla dwojga dzieci.
- To urządzenie jest przeznaczone dla dzieci w wieku od 0 miesięcy do maksymalnego ciężaru 15 kg.
- ④ • Podczas umieszczania dzieci w wózku i wyjmowania ich wózek musi być zablokowany za pomocą zabezpieczenia stojowego. Każde obciążenie dołączone do uchwyty i/lub w tylny części oparcia i/lub po bokach pojazdu wpływa na jego stabilność.
- ④ • Zawsze używaj hamulca poprzez wciśnięcie środkowego pedału, aby zapewnić poprawnie działanie hamulców po obu stronach.
- **WAŻNE:** Przeciążenia kosza na zakupy może być przyczyną niebezpiecznego stanu braku równowagi. Maksymalne obciążenie to równo rozłożone 2 kg. Maksymalne obciążenie każdej kieszonki w budce (jeśli istnieje) to 0,5 kg. Pakunki lub

dodatkowe elementy, lub oba rodzaje przedmiotów umieszczone na wózku, mogą zakłócać jego stabilność.

- ⑫ • Wózek można składać dołączonym koszem na zakupy, ale całą zawartość kosza należy usunąć. Nieprzestrzeżenie tego może spowodować uszkodzenie wózka i zawartości kosza. Nie przewozić dodatkowych dzieci (na wózku lub przy użyciu tzw. platform wózkowych na wózku, chyba że pozwala na to instrukcja obsługi. L/ nie umieszczać żadnych przedmiotów na gumowej taśmie podającej maszyny.
- Nie wolno używać akcesoriów, które nie są zatwierdzone przez producenta. Dopuszcza się używanie tylko części zamiennych dostarczanych lub zalecanych przez producenta lub dystrybutora. Wszelkie uszkodzenia spowodowane przez użycie akcesoriów niezalecanych nie będą objęte warunkami gwarancji.
- ① • Zawsze używać pasa krokowego w połączeniu z pasami opinającymi talię i ramiona prawidłowo dopasowanymi do dziecka. Szelki i pasy bezpieczeństwa nie są substytutem właściwego nadzoru przez osobę dorosłą.
- ⑨ • Produkt nie jest przeznaczony do długiego snu dziecka. Wózek nie zastępuje łóżeczka ani łóżka. Jeżeli Twoje dziecko potrzebuje snu, to należy je umieścić w odpowiedniej gondoli, łóżeczku lub łóżku.
- Należy starannie przestrzegać wszystkich instrukcji. Nieprawidłowe używanie spowoduje uszkodzenie wózka.
- Maclaren polecam najbardziej pozycji leżącej dla noworodków.
- ⑦ • Stabilność wózka jest pogorszona podczas silnych wiatrów z założoną osłoną przeciwdeszczową, dlatego powinna go przez cały czas przytrzymywać osoba dorosła. Należy zawsze używać smyczy zabezpieczającej, szczególnie na stoku. Pokrowiec przeciwdeszczowy należy zdejmować, gdy wózek jest w pomieszczeniu i podczas upałów, aby zapobiec przegrzaniu i ryzyku uduszenia. Zawsze dokładnie suszyć pokrowiec przeciwdeszczowy przed odłożeniem do przechowania. Nie pozostawiać wózka narażonego na wysoką temperaturę np. przy kominku, otwartym płomieniu, przy grzejniku ani w bezpośrednim świetle słonecznym.
- ⑮ • Nigdy nie zostawiać dziecka w wózku podczas wchodzenia lub schodzenia ze schodów lub schodów ruchomych lub podczas podróży innymi środkami transportu.
- ⑫ • Wózek powinien zawsze otwierać się i składać łatwo. Nie wykonywać tej czynności na siłę. Może się okazać konieczne ponowne przeczytanie instrukcji.
- Ostrożnie przejeżdżać po krawężnikach i nierównym terenie (zawsze blokować skręt kół przednich podczas jazdy po nierównym terenie). Powtarzające się uderzenia spowodują uszkodzenie wózka.
- Nigdy nie pozwalać dzieciom stać na podnóżku.

Dla AU / NZ produktów tylko-Norma badań bezpieczeństwa w Australii, AS/NZS 2088/CPN No.8 2007- maksymalna waga 20 kg x 2. Ten produkt został zaprojektowany i przetestowany zgodnie z poniższą normą bezpieczeństwa przy maksymalnym obciążeniu: Norma badań bezpieczeństwa w USA, ASTM F833 - maksymalna waga 25 kg x 2 i wysokość 110cm. Norma badań bezpieczeństwa w Europie, EN1888 i inne - maksymalna waga 15 kg x 2.

Firma Maclaren zastrzega sobie prawo do wprowadzania zmian konstrukcyjnych do każdego ze swoich produktów w ramach ich ciągłego ulepszania.



Данная ссылка связывает предупреждения с иллюстрациями, которые следует рассматривать в комплексе.

ВАЖНО: СОХРАНЯЙТЕ ДЛЯ ДАЛЬНЕЙШЕГО ИСПОЛЬЗОВАНИЯ

⚠ ПРЕДУПРЕЖДЕНИЕ:

- ⑧ Никогда не оставляйте ребенка без присмотра.
- ② Перед использованием проверьте, чтобы все фиксирующие приспособления были задействованы.
- ③ Во избежание серьезных травм проследите, чтобы во время сборки и сборки данного изделия Вашего ребенка рядом не было.
- ⑩ Не позволяйте Вашему ребенку играть с данным изделием.
- ① Всегда используйте систему фиксации.
- ⑪ Перед использованием убедитесь, что корпус коляски, сиденье или устройства крепления детского сиденья задействованы правильно.
- ⑭ Данное изделие не предназначено для катания.
- ① Избегайте серьезных травм от падения или выскальзывания. Всегда используйте ремни кресла. Ребенок может проскользнуть в отверстия для ног и задохнуться. Никогда не используйте наклонное положение, если только ограждение для ног и головы надежно не закреплено.

ПРЕДУПРЕЖДЕНИЕ: ВО ИЗБЕЖАНИЕ ТРАВМИРОВАНИЯ ИЛИ СМЕРТИ:

СЛЕДУЙТЕ УКАЗАНИЯМ ПРОИЗВОДИТЕЛЯ.

- ④ АКТИВИРУЙТЕ ВСЕ ТОРМОЗА, ОСТАНАВЛИВАЯ КОЛЯСКУ.
 - ④ ВСЕГДА СТАВЬТЕ КОЛЯСКУ НА ТОРМОЗА, ЕСЛИ ОНА ОСТАНОВЛЕНА.
 - ⑧ НЕ ОСТАВЛЯЙТЕ ДЕТЕЙ БЕЗ ПРИСМОТРА.
 - ① ВСЕГДА ПРИСТЕГИВАЙТЕ РЕБЕНКА РЕМЕШКАМИ. НЕ СЛЕДУЕТ ВОЗИТЬ НА ЭТОЙ КОЛЯСКЕ БОЛЬШЕ ОДНОГО РЕБЕНКА ИЛИ СУМКИ.
 - ⑤ ПРОСЛЕДИТЕ, ЧТОБЫ ДЕТИ НЕ КАСАЛИСЬ ПОДВИЖНЫХ ЭЛЕМЕНТОВ, ПОКА ВЫ РЕГУЛИРУЕТЕ КОЛЯСКУ, ИНАЧЕ ОНИ МОГУТ ПОРАНИТЬСЯ.
 - ① ВСЕГДА ИСПОЛЬЗУЙТЕ ЭТОТ РЕМЕНЬ. В СЛУЧАЕ НЕИСПОЛЬЗОВАНИЯ СЛЕДУЕТ ОТВЯЗЫВАТЬ НАПЛЕЧНЫЕ РЕМНИ ОТ ПОЯСНИЧНЫХ РЕМНЕЙ И / ИЛИ ЗАСТЕЖЕК.
 - ③ **ВАЖНО-ОПАСНО:** Очень важно принять меры по обеспечению отсутствия детей возле коляски во время складывания или раскладывания продукта. Во время выполнения этих действий попадание пальцев и складывание неизбежны. При складывании будьте осторожны, чтобы не прищемить ребенку пальцы, и сворачивайте не натянутый материал.
 - ⑥ Ради безопасности Вашего ребенка важно правильно крепить и регулировать ремень (особенно после снятия для стирки). Если не отрегулировать правильно, в соответствии с инструкциями, безопасность Вашего ребенка и устойчивость коляски будут под угрозой.
- ВАЖНО**
- данное средство передвижения предназначено для использования только двумя детьми.
 - Данное транспортное средство предназначено для детей возрастом с 0 месяцев с весом, не превышающим 15 кг.
 - ④ • Устройство парковки следует задействовать при посадке и высадке детей. Любой груз, навешенный на ручку и/или заднюю часть спинки и/или по бокам транспортного средства, отрицательно влияет на его устойчивость.
 - ④ • Всегда применяйте устройство для парковки, используя среднюю педаль, чтобы убедиться, что оба устройства для парковки работают правильно.
 - **ОСТОРОЖНО:** Перегрузка корзины для покупок может привести к опасной неустойчивости. Максимальная равномерная нагрузка 2 кг (4,4 фунта). Максимальная грузоподъемность каждой сумки (при наличии) составляет 0,5 кг (1,1 фунта). Если положить пакеты или аксессуары (или все вместе) на изделие, может привести к его неустойчивости.
 - ⑫ • Коляску можно складывать вместе с закрепленной корзиной для покупок, однако все ее содержимое следует извлечь. Несоблюдение этого правила может привести к повреждению коляски и содержимого корзины для покупок. Не следует перевозить больше одного ребенка (на или при помощи "панелей коляски") на данной коляске, за исключением случаев, описанных в данной инструкции пользователя. Не следует класть вещи на тент.
 - ⑬ • Не одобренное производителем дополнительное оснащение использовать запрещено. Следует использовать только запасные части, поставляемые или рекомендованные производителем/дистрибьютором. На любые неисправности, возникшие вследствие использования не рекомендованных аксессуаров, наша гарантия не распространяется.
 - ① • Всегда правильно используйте ремень между ножек в сочетании с поясным и наплечными ремнями. Ремни не отменяют необходимости должного присмотра со стороны родителей.
 - ⑨ • Данное изделие не предназначено для продолжительного сна. Данная коляска не заменяет детскую кроватку или кровать. Если Вашему ребенку нужно поспать, его следует переложить в подходящую коляску, кроватку или кровать.
 - Строго следуйте всем инструкциям. Неправильное использование может привести к повреждению коляски.
 - Макларен рекомендует наиболее лежачую для новорожденных
 - ⑦ • Устойчивость коляски снижается во время сильного ветра при установленном дождевике, поэтому ее все время должен удерживать ответственный взрослый человек. Всегда используйте ограничительный ремень, особенно на склонах. Внутри помещения и в жаркую погоду дождевик следует снимать, чтобы избежать перегрева и удушья. Перед хранением дождитесь полного высыхания дождевика. Не оставляйте коляску под воздействием источников тепла, открытого огня, пламени или прямых солнечных лучей.
 - ⑮ • Никогда не оставляйте ребенка в коляске, поднимаясь или спускаясь по лестнице, эскалатору, или передвигаясь на другом виде транспорта.
 - ⑫ • Коляска всегда должна открываться и складываться с легкостью. Не следует прикладывать усилия. Возможно, потребуется перечитать инструкцию.
 - Аккуратно преодолевайте бордюры и неровности (всегда блокируйте передние колеса на неровной поверхности). Регулярные удары могут привести к повреждению коляски.
 - Никогда не позволяйте детям стоять на подножке.

Для AU / NZ продукцию только—Австралийский стандарт тестирования безопасности AS/NZS 2088/CPN No.8 2007 - максимальная нагрузка 20 кг x 2. Изделие было разработано и испытано при максимальной нагрузке по следующим стандартам безопасности: Стандарт тестирования безопасности для рынка США ASTM F833 - максимальная нагрузка 25 кг x 2 при росте 110 см. Европейский стандарт тестирования безопасности EN1888 и другие - максимальная нагрузка 15 кг x 2.

"Maclaren" сохраняет за собой право внесения изменений на любом из своих изделий в рамках непрерывной программы развития.



①

Αυτό το σύμβολο συνδέει τις προειδοποιήσεις με τις εικόνες καθώς πρέπει να μελετηθούν από κοινού.

ΣΗΜΑΝΤΙΚΟ: ΝΑ ΦΥΛΑΧΘΕΙ ΓΙΑ ΜΕΛΛΟΝΤΙΚΗ ΑΝΑΦΟΡΑ

⚠ ΠΡΟΕΙΔΟΠΟΙΗΣΗ:

- ⑧ Μην αφήνετε ποτέ το παιδί χωρίς επίβλεψη.
- ② Βεβαιωθείτε ότι όλες οι διατάξεις ασφάλισης έχουν ενεργοποιηθεί πριν από τη χρήση.
- ③ Για να αποφύγετε τυχόν σοβαρό τραυματισμό, βεβαιωθείτε ότι το παιδί σας βρίσκεται μακριά όταν διπλώνετε και ξεδιπλώνετε το προϊόν.
- ⑩ Μην αφήνετε το παιδί σας να παίζει με αυτό το προϊόν.
- ① Χρησιμοποιείτε πάντοτε το σύστημα συγκράτησης.
- ⑪ Ελέγξτε ότι το σώμα του καροτσιού καθώς και το κάθισμα βρίσκονται στη σωστή τους θέση πριν από τη χρήση.
- ⑭ Το προϊόν αυτό δεν είναι κατάλληλο για τρέξιμο ή για τροχοδρομία (πατινάρισμα).
- ① Αποφύγετε σοβαρούς τραυματισμούς από πτώση ή ολίσθηση. Χρησιμοποιείτε πάντοτε τους ιμάντες πρόσδεσης του καθίσματος.

Το παιδί μπορεί να γλιστρήσει μέσα σε ανοίγματα και να πνιγεί. Ποτέ χρησιμοποιείτε το αμαξίδιο σε κεκλιμένη θέση μεταφοράς εκτός αν έχει γίνει πρόσδεση με ασφάλεια του κεφαλιού και των προστατευτικών για τα πόδια.

ΠΡΟΕΙΔΟΠΟΙΗΣΗ: ΓΙΑ ΝΑ ΑΠΟΦΥΓΕΤΕ ΤΥΧΟΝ ΤΡΑΥΜΑΤΙΣΜΟ Ή ΘΑΝΑΤΟ:

ΑΚΟΛΟΥΘΗΣΤΕ ΤΙΣ ΟΔΗΓΙΕΣ ΤΟΥ ΚΑΤΑΣΚΕΥΑΣΤΗ.

- ④ ΕΝΕΡΓΟΠΟΙΗΣΤΕ ΟΛΑ ΤΑ ΦΡΕΝΑ ΟΠΟΥΔΗΠΟΤΕ ΣΤΑΘΜΕΥΕΤΕ ΤΟ ΚΑΡΟΤΣΙ.
- ④ ΒΑΖΕΤΕ ΠΑΝΤΑ ΦΡΕΝΟ ΟΤΑΝ ΤΟ ΚΑΡΟΤΣΙ ΕΙΝΑΙ ΣΤΑΜΑΤΗΜΕΝΟ.
- ⑧ ΜΗΝ ΑΦΗΝΕΤΕ ΤΑ ΠΑΙΔΙΑ ΧΩΡΙΣ ΕΠΙΒΛΕΨΗ.
- ① ΑΣΦΑΛΙΣΤΕ ΠΑΝΤΟΤΕ ΤΟ ΠΑΙΔΙ ΜΕ ΤΟΝ ΙΜΑΝΤΑ. ΜΗ ΜΕΤΑΦΕΡΕΤΕ ΕΠΙΠΛΕΟΝ ΠΑΙΔΙΑ ΚΑΙ/Η ΑΠΟΣΚΕΥΕΣ ΠΑΝΩ ΣΕ ΑΥΤΟ ΤΟ ΚΑΡΟΤΣΙ.
- ⑤ ΒΕΒΑΙΩΘΕΙΤΕ ΟΤΙ ΤΑ ΠΑΙΔΙΑ ΒΡΙΣΚΟΝΤΑΙ ΜΑΚΡΙΑ ΑΠΟ ΚΙΝΟΥΜΕΝΑ ΜΕΡΗ ΟΤΑΝ ΡΥΘΜΙΖΕΤΕ ΤΟ ΚΑΡΟΤΣΙ, ΔΙΑΦΟΡΕΤΙΚΑ ΜΠΟΡΕΙ ΝΑ ΤΡΑΥΜΑΤΙΣΘΟΥΝ.
- ① ΧΡΗΣΙΜΟΠΟΙΕΙΤΕ ΠΑΝΤΟΤΕ ΑΥΤΗ ΤΗΝ ΠΡΟΣΔΕΣΗ. ΟΤΑΝ ΔΕΝ ΧΡΗΣΙΜΟΠΟΙΕΙΤΑΙ, ΑΠΟΣΥΝΔΕΣΤΕ ΤΟΥΣ ΙΜΑΝΤΕΣ ΤΩΝ ΩΜΩΝ ΑΠΟ ΤΟΝ ΙΜΑΝΤΑ ΤΗΣ ΜΕΣΗΣ ΚΑΙ / Ή ΤΗΝ ΠΟΡΠΗ.

- ③ **ΣΗΜΑΝΤΙΚΟ-ΚΙΝΔΥΝΟΣ:** Είναι σημαντικό να λαμβάνεται μεγάλη φροντίδα ώστε να εξασφαλίζεται ότι τα παιδιά βρίσκονται σε αρκετά καλή απόσταση από το καροτσάκι όταν διπλώνετε ή ξεδιπλώνετε το προϊόν. Παγίδες για τα δάχτυλα και ψαλιδίσματα είναι αναπόφευκτα κατά τη διάρκεια αυτών των ενεργειών. Κατά την αναδίπλωση, προσέξτε να μην πιαστούν τα δάχτυλά του παιδιού και απομακρύνετε όλα τα χαλαρωμένα υλικά.
- ⑥ Είναι σημαντικό για την ασφάλεια του παιδιού σας να τοποθετηθεί και να ρυθμιστεί σωστά ο ιμάντας πρόσδεσης (ιδιαίτερα μετά από αντικατάσταση λόγω πλυσίματος). Αν δεν ρυθμιστεί σωστά σύμφωνα με τις οδηγίες, η ασφάλεια του παιδιού σας καθώς και η σταθερότητα του αμαξιδίου θα τεθούν σε κίνδυνο.

ΣΗΜΑΝΤΙΚΟ

- Το όχημα αυτό προορίζεται για χρήση μόνο από δυο παιδιά.
- Το όχημα προορίζεται για παιδιά από 0 μηνών με μέγιστο βάρος έως και 15 κιλά.
- ④ • Η διάταξη στάθμευσης πρέπει να είναι ενεργοποιημένη κατά τη διάρκεια της φόρτωσης και εκφόρτωσης των παιδιών. Οποιοδήποτε βάρος συνδεδεμένο στη λαβή και/ή στην πλάτη και/ή στα πλευρά του οχήματος θα επηρεάσει τη σταθερότητα του αμαξιδίου.
- ④ • Πάντα να εφαρμόζετε σύστημα στάθμευσης με το πεντάλ του κέντρου να εξασφαλίζει και οι δύο συσκευές στάθμευσης ασφαλίσει σωστά.
- ΠΡΟΣΟΧΗ: Τυχόν υπερφόρτωση του καλαθιού για τα ψώνια μπορεί να προκαλέσει την ύπαρξη επικίνδυνης ασταθούς κατάστασης. Μέγιστο

βάρος 2 kg (4.4 lb) ομοιογενώς κατανομημένο. Η μέγιστη ικανότητα μεταφοράς κάθε σακούλας του οχήματος (εφόσον παρέχεται) είναι 0.5 kg (1.1 lb). Δέματα ή αξεσουάρ, ή αμφοτέρω, τοποθετημένα πάνω στη μονάδα μπορεί να καταστήσουν τη μονάδα ασταθή.

- ⑫ • Το καροτσάκι μπορεί να διπλωθεί έχοντας ακόμα συνδεδεμένο το καλάθι για τα ψώνια, όλα όμως τα περιεχόμενα πρέπει να αφαιρεθούν. Εφόσον αυτό δεν γίνει, μπορεί να επέλθει βλάβη στο καροτσάκι και στα περιεχόμενα του καλαθιού για τα ψώνια. Μη μεταφέρετε επιπλέον παιδιά (είτε χρησιμοποιώντας είτε όχι "πλαίσια για αμαξίδια") πάνω σε αυτό το καροτσάκι παρά μόνον εφόσον αυτό επιτρέπεται στις οδηγίες χρήστη. Μη τοποθετείτε αντικείμενα στο πάνω μέρος της κουκούλας.
- ⑬ • Εξαρτήματα που δεν είναι εγκατεστημένα από τον κατασκευαστή δεν θα πρέπει να χρησιμοποιούνται. Μόνο ανταλλακτικά που παρέχονται ή συνιστώνται από τον κατασκευαστή θα πρέπει να χρησιμοποιούνται. Οποιαδήποτε ζημία προκληθεί από τη χρήση εξαρτημάτων που δεν συνιστώνται δεν θα καλύπτεται από τους όρους της εγγύησής μας.
- ① • Χρησιμοποιείτε πάντοτε τον ιμάντα της διχάλας ανάμεσα στα πόδια σε συνδυασμό με τους ιμάντες της μέσης και των ώμων σωστά ρυθμισμένο για το παιδί σας. Η πρόσδεση και ζώνη καθίσματος δεν αποτελούν υποκατάστατο της σωστής επίβλεψης από ενήλικα.
- ⑨ • Το προϊόν αυτό δεν προορίζεται για παρατεταμένες περιόδους ύπνου. Το αμαξίδιο αυτό δεν αντικαθιστά ένα κρεβάτι μωρού ούτε ένα κρεβάτι. Αν το παιδί σας χρειάζεται ύπνο, πρέπει να το βάλετε σε ένα κατάλληλο καροτσάκι μωρού, σε ένα κατάλληλο κρεβάτι μωρού ή σε ένα κατάλληλο κρεβάτι.
 - Ακολουθήστε προσεκτικά όλες τις οδηγίες. Τυχόν εσφαλμένη χρήση θα προκαλέσει ζημία στο αμαξίδιο.
 - Maclaren προτείνει την πιο κεκλιμένη θέση για τα νεογέννητα μωρά
- ⑦ • Η σταθερότητα του καροτσιού θα είναι μειωμένη σε ισχυρούς ανέμους εφόσον έχει τοποθετηθεί το αδιάβροχο κάλυμμα, και θα πρέπει να σταθεροποιείται από έναν ενήλικα, ανά πάσα στιγμή. Χρησιμοποιείτε πάντοτε τον ιμάντα πρόσδεσης, ειδικά όταν βρίσκεστε πάνω σε κλίση του εδάφους. Το αδιάβροχο κάλυμμα πρέπει να αφαιρεθεί σε εσωτερικούς χώρους καθώς και όταν ο καιρός είναι ζεστός για να αποφευχθεί η υπερθέρμανση και ο πιθανός κίνδυνος ασφυξίας. Το αδιάβροχο κάλυμμα πρέπει να είναι πάντοτε στεγνό πριν από την αποθήκευσή του. Μην αφήνετε το καροτσάκι εκτεθειμένο στη θερμότητα που προκαλείται π.χ. από γυμνή φλόγα, από την έκθεση σε φλόγα ή στο άμεσο ηλιακό φως.
- ⑮ • Μην αφήνετε ποτέ ένα παιδί στο καροτσάκι όταν ανεβαίνετε ή κατεβαίνετε σκάλες ή κυλιόμενες σκάλες ή όταν ταξιδεύετε με άλλα μέσα μεταφοράς.
- ⑫ • Το καροτσάκι πρέπει πάντα να ανοίγει και να διπλώνει εύκολα. Μην το πιέζετε. Μπορεί να χρειαστεί να διαβάσετε ξανά τις οδηγίες.
 - Οδηγείτε προσεκτικά σε στροφές και σε ανώμαλο έδαφος (κλειδώνετε πάντοτε τους μπροστινούς τροχούς όταν χρησιμοποιείτε το καροτσάκι σε ανώμαλο έδαφος). Οι επαναλαμβανόμενες προσκρούσεις θα προκαλέσουν ζημία στο αμαξίδιο.
 - Μην αφήνετε ποτέ τα παιδιά να στέκονται πάνω στο υποπόδιο.

Για ΑΕ / προϊόντων ΝΖ μόνο-Αυστραλιανό Πρότυπο Ελέγχου Ασφαλείας AS/NZS 2088/CPN No.8 2007 - μέγιστο βάρος 20kg x 2. Το προϊόν αυτό έχει σχεδιαστεί και ελεγχθεί σύμφωνα με το επόμενο πρότυπο ασφαλείας στη μέγιστη χωρητικότητα φόρτισης: Πρότυπο Ελέγχου Ασφαλείας ASTM F833 των ΗΠΑ - μέγιστο βάρος 25kg x 2 και ύψος 110cm. Ευρωπαϊκό Πρότυπο Ελέγχου Ασφαλείας EN1888 και άλλα - μέγιστο βάρος 15kg x 2.

Η εταιρεία Maclaren διατηρεί το δικαίωμα να κάνει αλλαγές στο σχεδιασμό οποιουδήποτε από τα προϊόντα της ως μέρος της συνεχούς ανάπτυξης του προγράμματος της.



Bu simge çizimlerle belirtilen uyarılara yöneliktir, birlikte incelenmelidirler.

ÖNEMLİ: İLERİDE KULLANMAK ÜZERE SAKLAYINIZ

⚠ UYARI:

- ⑧ Çocuk her zaman gözetim altında olmalıdır.
- ② Kullanmadan önce tüm kilitleme sistemlerinin tam kapalı olduğundan emin olun.
- ③ Ciddi yaralanmalardan kaçınmak için ürünü katlarken ve açarken çocuğunuz içinde olmamalıdır.
- ⑩ Çocuğunuzun bu ürünle oynamasına izin vermeyin.
- ① Sabitleme sistemini daima kullanın.
- ⑪ Kullanmadan önce çocuk arabası, koltuk ünitesi ve araba koltuk ünitesi aparatlarının düzgün şekilde takılı olduğundan emin olun.
- ⑭ Bu ürün koşarken ya da paten yaparken kullanılmaya uygun değildir.
- ① Düşme ve kayma sonucu oluşabilecek ciddi yaralanmalardan kaçının. Koltuk kemerini daima kullanın.

Çocuk açıklığa doğru kayabilir ve boğulabilir. Ayaklık eki doğru bir şekilde takılı olmadığı müddetçe asla yatık taşıma pozisyonunda kullanmayınız.

UYARI: YARALANMA VE ÖLÜMDEN KAÇINMAK İÇİN: ÜRETİCİ TALİMATLARINA UYUN.

- ④ ARABAYI HER PARK ETTİĞİNİZDE TÜM FREN SİSTEMİNİ AKTİF HALE GETİRİN.
- ④ ARABANIN SABİT OLDUĞU HER DURUMDA TÜM FREN SİSTEMİNİ AKTİF HALE GETİRİN.
- ⑧ ÇOCUK HER ZAMAN GÖZETİM ALTINDA OLMALIDIR.
- ① ÇOCUK HER ZAMAN KEMER İLE GÜVENCE ALTINA ALINMALIDIR.
- ARABADA ÇANTA YA DA İKİNCİ BİR ÇOCUK DAHA TAŞIMAYIN.
- ⑤ ARABANIN AYARLARINI YAPARKEN İÇİNDE ÇOCUK OLMAMALIDIR AKSİ TAKDİRDE CİDDİ YARALANMALAR OLABİLİR.
- ① KEMERİ DAİMA KULLANIN.
- KULLANIM DIŞI ZAMANLARDA OMUZ ASKILARINI GÖĞÜS KAYIŞI VE/VEYA TOKASINDAN ÇIKARIN.
- ③ **ÖNEMLİ-DİKKAT:** Puseti katlarken ve açarken arabanın içinde çocuk olmadığından kesinlikle emin olunmalıdır. Bu işlemler sırasında, sıkıştırma ve katlama hareketleri yapılmamalıdır. Katlarken çocuğun parmaklarını sıkıştırmamaya özen gösterin ve sabit olmayan her şeyi kaldırın.
- ⑥ Kemerin doğru şekilde ayarlanması ve takılması (özellikle yıkama işlemleri sonrası tekrar takarken) çocuğunuzun güvenliği açısından son derece önemlidir. Talimatlar uyarınca düzgün şekilde ayarlanmadığında, çocuğunuzun güvenliği ve pusetin dengesi olumsuz yönde etkilenecektir.
- ÖNEMLİ**
- Bu araba yalnızca iki çocukla kullanım içindir.
- Bu araç, 0 aylıktan en fazla 15 kg ağırlığa kadar olan çocukların kullanması içindir.
- ④ • Çocuğu arabaya yerleştirme ve çıkarma işlemleri sırasında park etme aparatı aktif durumda olmalıdır. Arabanın sapına ve/veya sırt kısmının arkasına ve/veya yanlarına takılan her türlü yük, arabanın dengesini olumsuz yönde etkileyecektir.
- ④ • Her iki park cihazı düzgün yapan sağlamak için merkezi pedalını kullanarak park cihazı geçerlidir.

- UYARI: Alışveriş sepetine fazla yükleme yapmak, tehlikeye mahal verecek denge sorunlarına yol açabilir. Maksimum ağırlık, uygun şekilde yerleştirilmiş 2 kg (4.4 lb)'dir. (Mevcut olması halinde) her bir tente cebinin maksimum taşıma kapasitesi 0.5 kg (1.1 lb)'dir. Arabanın üstüne koyulan paketler, aksesuarlar ya da her ikisi birden dengenin bozulmasına neden olacaktır.
- ⑫ • Puset alışveriş sepeti takılı durumdayken katlanabilir fakat içindekilerin çıkarıldığından emin olunmalıdır. Aksi takdirde puset ve alışveriş sepetinin içindekiler zarar görebilir. Kullanıcı talimatlarında uygun olduğu belirtilmediği takdirde pusette ya da puset tahtasının üzerinde fazladan çocuk taşımayın. Tentenin üstüne eşya koymayın.
- ⑬ • Üretici tasdikli olmayan aksesuarlar kullanılmamalıdır. Yalnızca üretici/dağıtıcı tarafından önerilen yedek parçalar kullanılmalıdır. Önerilenin dışındaki aksesuarlar nedeniyle ortaya çıkacak zararlar ürün garantisi kapsamında değildir.
- ① • Çocuğunuza uygun şekilde ayarlanacak kasık kayışını, daima gövde ve omuz kemeri ile birlikte kullanın. Kayışlar ile emniyet kemeri bir yetişkin gözetiminin yerine kullanmak uygun değildir.
- ⑨ • Bu ürün uzun süreli uyku için tasarlanmamıştır. Bu ürün, yatak ya da bebek karyolası yerine kullanılamaz. Çocuğunuzun uyuması gerekirse uygun bir yatak ya da bebek karyolası kullanın.
- Tüm talimatları dikkatli bir şekilde takip edin. Yanlış kullanım pusete zarar verebilir.
- Maclaren yeni doğan bebekler için en reclined pozisyonu tavsiye
- ⑦ • Yağmurluk takılıyken, şiddetli rüzgar halinde arabanın dengesi bozulacaktır, bu nedenle her zaman bir yetişkin tarafından sabitlenmelidir. Özellikle yokuş ve rampalarda bağlama kayışını kullanın. Yağmurluk aşırı ısınma ve olası nefessiz kalma riskini önlemek için kapalı mekanlarda ve sıcak havalarda çıkarılmalıdır. Yağmurluğu kaldırmadan önce her zaman iyice kurulayınız. Pusete ateş, alev, kalorifer peteği ya da güneş ışınları gibi doğrudan ısı alacak yerlere koymayın.
- ⑮ • Merdivenlerden ya da yürüyen merdivenlerden inip çıkarken ya da başka ulaşım araçları ile seyahat ederken çocukları asla pusette bırakmayın.
- ⑫ • Pusetin her zaman kolayca açılıp kapanması gerekir. Zorlamayın. Talimatları yeniden okumanız gerekebilir.
- Sert zeminler ve kaldırım kenarlarından geçerken engellere dikkat edin. Tekrar tekrar zorlamak pusetin zarar görmesine neden olabilir.
- Pusetin ayak konacak kısmında çocukların ayakta durmasına asla izin vermeyin.

Sadece AU / NZ ürünler için-Avustralya Güvenlik Testi AS/NZS 2088/CPN No.8 2007 - maksimum 20kg x 2 ağırlık. Bu ürünün maksimum yükleme kapasitesi aşağıda belirtilen güvenlik standartlarınca tasarlanmış ve test edilmiştir: Amerika Güvenlik Testi ASTM F833 - maksimum 25kg x 2 ağırlık ve 110cm boy. Avrupa Güvenlik Testi EN1888 ve diğer standartlar - maksimum 15kg x 2 ağırlık.

Maclaren, sürekli geliştirme programı kapsamında herhangi bir ürününün dizaynında değişiklik yapma hakkını saklı tutar.



①

Este símbolo une as advertências com as ilustrações como eles devem ser estudados em conjunto.

IMPORTANTE: GUARDE PARA FUTURA REFERÊNCIA

⚠️ ADVERTÊNCIA:

- ⑧ Nunca deixe a criança desacompanhada.
- ② Assegure-se de que todas as travas estão seguras antes de usar.
- ③ Para evitar sérias lesões, assegure-se de que a criança esteja distante quando for desdobrar e dobrar este produto.
- ⑩ Não deixe a criança brincar com este produto.
- ① Sempre use o sistema de contenção.
- ⑪ Verifique que a estrutura do carrinho ou o assento ou os dispositivos de fixação do assento estejam corretamente encaixados antes de usar.
- ⑭ Este produto não deve ser usado para corridas ou patinação.
- ① Evite lesões sérias provocadas por quedas ou deslizamentos. Sempre use o cinto de segurança. Criança pode deslizar-se nas aberturas de pernas e se estrangular. Nunca utilize o carrinho em posição reclinada a menos que as barreiras da cabeça e do pé estão bem presas.

ADVERTÊNCIA: PARA EVITAR FERIMENTOS OU MORTE: SIGA AS INSTRUÇÕES DO FABRICANTE.

- ④ USE TODOS OS FREIOS SEMPRE QUE ESTACIONAR O CARRINHO.
 - ④ SEMPRE UTILIZE OS FREIOS QUANDO O CARRINHO ESTIVER PARADO.
 - ⑧ NÃO DEIXE A CRIANÇA DESACOMPANHADA.
 - ① USE O CINTO DE SEGURANÇA NA CRIANÇA SEMPRE. NÃO CARREGUE MAIS DE UMA CRIANÇA OU BOLSAS NESTE CARRINHO.
 - ⑤ ASSEGURE-SE DE QUE AS CRIANÇAS ESTEJAM FORA DO ALCANCE DAS PARTES MÓVEIS QUANDO FOR AJUSTAR O CARRINHO, POIS ELAS PODEM SE FERIR.
 - ① USE ESTE CINTO DE SEGURANÇA SEMPRE. QUANDO FORA DE USO, DESCONNECTE AS TIRAS DO OMBRO DA TIRA DA CINTURA E / OU FIVELA.
 - ③ **IMPORTANTE-PERIGO: É importante que se tome muito cuidado para assegurar que as crianças estejam afastadas do carrinho quando dobrar ou desdobrar o produto. Dedos presos e cortes são inevitáveis durante essas operações. Quando dobrar, tenha cuidado para não prender os dedos da criança e guarde todos os materiais soltos.**
 - ⑥ **É importante para a segurança da criança que o cinto de segurança esteja corretamente colocado e ajustado (especialmente depois de recolocado após lavagem). Se não for ajustado corretamente, de acordo com as instruções, a segurança da criança e a estabilidade do carrinho será prejudicada.**
- IMPORTANTE**
- Este veículo é usado apenas para duas crianças.
 - Este veículo destina-se a crianças a partir dos 0 meses e até um peso máximo de 15Kg.
 - ④ • O dispositivo de estacionamento deve estar travado durante a colocação e a retirada da criança. Qualquer peso preso à alça e/ou atrás do encosto e/ou nas laterais do veículo afetará a estabilidade do veículo.
 - ④ • Sempre use o pedal do meio para assegurar que os dois freios estão engajados.
 - ATENÇÃO: Sobrecarregar a cesta para compras pode causar uma instabilidade perigosa. Peso máximo de 2 kg (4.4 lb) bem distribuídos. A capacidade de carga máxima de compartimento (quando disponível) é de 0,5 kg (1,1 lb). Pacotes ou itens acessórios, ou ambos, colocados na unidade podem causar instabilidade.
 - ⑫ • O carrinho pode ser dobrado com a cesta para compras ainda fixa, mas todo o seu conteúdo deve ser removido. Caso contrário, o carrinho e o conteúdo da cesta podem ser danificados. Não carregue mais de uma criança (seja nele ou subindo nos apoios), exceto como permitido nas instruções ao usuário. Não coloque objetos sobre o toldo.
 - ⑬ • Acessórios não aprovados pelo fabricante não devem ser usados. Somente peças de reposição fornecidas ou recomendadas pelo fabricante/distribuidor devem ser usadas. Qualquer dano causado pelo uso de acessórios não recomendados não será coberto pelos termos de nossa garantia.
 - ① • Sempre use a tira entre as pernas juntamente com as tiras de cintura e de ombros corretamente ajustadas para a criança. O cinto de segurança não é substituto para a apropriada supervisão de um adulto.
 - ⑨ • Este produto não é adequado para dormir por períodos prolongados. Este veículo não substitui um berço ou uma cama. Se a criança precisar dormir, ela deve ser colocada em um carrinho, berço ou cama adequados.
 - Siga todas as instruções cuidadosamente. Uso incorreto causará danos ao carrinho.
 - Maclaren recomendo a posição mais reclinada para recém-nascidos
 - ⑦ • A estabilidade do carrinho será prejudicada em situações de vento com a capa de chuva colocada, e deve ser assegurada por um adulto responsável em todo momento. Sempre use a tira de detenção, especialmente quando em declive. A capa de chuva deve ser removida quando em ambientes internos e no calor para prevenir superaquecimento e possíveis riscos de sufocamento. Sempre seque a capa de chuva completamente antes de guardar. Não deixe o carrinho exposto ao calor, como em fogo aberto, chama exposta, radiador ou sob os raios solares diretos.
 - ⑮ • Nunca deixe a criança no carrinho quando for subir ou descer escadas ou escadas rolantes ou quando viajar em outros meios de transporte.
 - ⑫ • O carrinho deveria sempre abrir e dobrar facilmente. Não force. Pode ser necessário reler as instruções.
 - Supere meios-fios e terrenos irregulares cuidadosamente (sempre trave as rodas frontais quando usadas em terreno irregular). Impactos repetitivos causarão danos ao carrinho.
 - Nunca deixe a criança ficar em pé no descanso para os pés.

Para AU / NZ apenas produtos-Normas de segurança australianas AS/NZS 2088/CPN No.8 2007 - peso máximo de 20 kg x 2.

Este produto foi projetado e testado para as seguintes normas de segurança na capacidade máxima de carga:

Normas de segurança dos EUA ASTM F833 - peso máximo de 25 kg x 2 e 110 cm de altura.

Normas de segurança europeias EN1888 e outras - peso máximo de 15 kg x 2.

Maclaren reserva-se o direito de fazer quaisquer modificações nos projetos de seus produtos como parte de seu programa de desenvolvimento contínuo.



Simbol ini terkait dengan peringatan beserta ilustrasi karena harus dipelajari bersama.

PENTING: SIMPAN JIKA SEWAKTU-WAKTU DIPERLUKAN

⚠ PERINGATAN:

- ⑧ Jangan pernah meninggalkan anak tanpa pengawasan.
- ② Pastikan semua perangkat kunci terpasang sebelum digunakan.
- ③ Untuk menghindari cedera serius pastikan untuk menjauhkan anak Anda ketika membuka dan melipat produk ini.
- ⑩ Jangan ijinkan anak Anda bermain dengan produk ini.
- ① Selalu gunakan sistem kendali.
- ⑪ Periksa bahwa perangkat pelengkap kereta bayi atau unit kursi bayi atau kursi mobil bayi terpasang dengan benar sebelum digunakan.
- ⑭ Produk ini tidak sesuai untuk berlari atau bermain skat.
- ① Hindari cedera serius yang disebabkan oleh jatuh atau terpeleset. Selalu gunakan penahan kursi. Anak bisa tergelincir ke dalam lubang kaki dan tercekik. Tidak boleh dipakai pada posisi kereta terbaring kecuali penghalang kepala dan kaki terpasang dengan erat.

PERINGATAN: UNTUK MENGHINDARI CIDERA ATAU KEMATIAN:

PATUHI INSTRUKSI PABRIKAN.

- ④ PASANG SEMUA REM SETIAP KALI ANDA MEMARKIR KERETA BAYI.
- ④ SELALU INJAK REM SETIAP KALI KERETA BAYI TIDAK DAPAT BERGERAK.
- ⑧ JANGAN MENINGGALKAN ANAK TANPA PENGAWASAN. LINDUNGI ANAK DENGAN PENAHAN SETIAP SAAT.
- ① JANGAN MENEMPATKAN TAMBAHAN ANAK ATAU TAS PADA KERETA BAYI INI.
- ⑤ PASTIKAN UNTUK MENJAUHKAN ANAK DARI BAGIAN-BAGIAN YANG BERGERAK APABILA ANDA MENYESUAIKAN KERETA BAYI UNTUK MENGHINDARI CIDERA.
- ① GUNAKAN PENAHAN SETIAP SAAT. KETIKA TIDAK DIGUNAKAN LEPASKAN TALI BAHU DARI TALI PINGGANG DAN / ATAU SABUK.
- ③ **PENTING-BAHAYA:** Pastikan untuk menjauhkan anak dari kereta bayi ketika melipat atau membuka produk ini. Jari terjepit dan terluka dapat terjadi selama hal tersebut dilakukan. Ketika melipat, berhati-hatilah agar tidak menjepit jari anak dan lipat semua material yang lepas.
- ⑥ Demi keselamatan anak Anda penting agar penahan dipasang dan disesuaikan dengan benar (terutama setelah dilepas untuk dicuci). Apabila tidak disesuaikan dengan benar sesuai dengan instruksi, keselamatan anak Anda dan kestabilan kereta bayi akan terganggu.

PENTING

- Kereta ini hanya ditujukan untuk dipakai oleh dua bayi saja.
- Kendaraan ini diperuntukkan bagi anak-anak yang berusia mulai 0 bulan dan berat hingga 15 Kg.
- ④ • Perangkat parkir harus digunakan ketika menaikkan dan menurunkan anak. Beban apa pun yang diletakkan pada pegangan dan/atau pada bagian belakang sandaran dan/atau pada sisi-sisi kereta bayi akan mempengaruhi kestabilan kereta bayi.
- ④ • Selalu menerapkan perangkat parkir menggunakan pedal pusat untuk memastikan kedua perangkat parkir terlibat dengan benar.
- PERHATIAN: Penempatan beban berlebihan pada keranjang belanja dapat menyebabkan kondisi tidak stabil yang membahayakan. Beban maksimum adalah kg (4,4 lb) terbagi rata. Kapasitas maksimum setiap saku pada tudung (apabila disediakan) adalah 0,5 kg (1,1 lb). Barang atau pelengkap, atau keduanya, yang ditempatkan pada kereta bayi dapat menyebabkan kereta bayi menjadi tidak stabil.
- ⑫ • Kereta bayi dapat dilipat dengan keranjang belanja tetap menempel tetapi semua isinya harus dikeluarkan. Kelalaian untuk melakukan hal ini dapat merusak kereta bayi dan isi dari keranjang belanja tersebut. Jangan menempatkan tambahan anak (di atas atau dengan penggunaan "papan kereta bayi") pada kereta bayi ini kecuali sebagaimana diijinkan dalam instruksi pengguna. Jangan menempatkan barang-barang di atas tudung.
- ⑬ • Pelengkap yang tidak disetujui oleh pabrik tidak boleh digunakan. Hanya suku cadang pengganti yang dipasok atau direkomendasikan oleh pabrik/distributor yang boleh digunakan. Kerusakan apa pun yang disebabkan oleh penggunaan pelengkap yang tidak direkomendasikan tidak akan ditanggung oleh ketentuan-ketentuan jaminan kami.
- ① • Selalu gunakan tali selangkangan dipadukan dengan tali pinggang dan bahu yang disesuaikan dengan benar untuk anak Anda. Penahan dan sabuk kursi tidak dapat menggantikan pengawasan yang tepat dari orang dewasa.
- ⑨ • Produk ini tidak dimaksudkan untuk tidur dalam jangka waktu yang berkepanjangan. Kereta bayi ini tidak dapat menggantikan ranjang bayi atau tempat tidur. Apabila anak Anda perlu untuk tidur, maka sebaiknya dipindahkan ke kereta bayi yang sesuai, ranjang bayi atau tempat tidur.
- Patuhi semua instruksi dengan seksama. Penggunaan yang tidak tepat akan menyebabkan kerusakan kereta bayi.
- Maclaren merekomendasikan posisi berbaring paling lurus untuk bayi baru lahir.
- ⑦ • Kestabilan kereta bayi akan terganggu dalam kondisi angin besar apabila pelindung hujan terpasang, dan harus selalu dikendalikan oleh orang dewasa yang bertanggung jawab. Selalu gunakan tali penambat, terutama pada kondisi miring. Pelindung hujan harus dibuka ketika berada di dalam ruangan dan dalam cuaca panas untuk mencegah kondisi terlalu panas dan risiko sesak nafas yang mungkin terjadi. Selalu keringkan pelindung hujan dengan baik sebelum disimpan. Jangan meninggalkan kereta bayi dalam kondisi terpapar panas, misalnya api lidah api radiator atau sinar matahari langsung.
- ⑮ • Jangan pernah meninggalkan anak dalam kereta bayi ketika menaiki atau menuruni tangga atau tangga jalan atau ketika dalam perjalanan menggunakan bentuk-bentuk transportasi lain.
- ⑫ • Kereta bayi harus selalu mudah dibuka dan dilipat. Jangan memaksakannya. Mungkin Anda perlu untuk membaca ulang instruksi.
- Gunakan kereta bayi pada tepian jalan dan jalan tidak rata dengan berhati-hati (selalu kunci roda depan ketika kereta bayi digunakan pada jalan tidak rata). Benturan yang berulang-ulang akan menyebabkan kerusakan kereta bayi.
- Jangan pernah ijinkan anak untuk berdiri di atas penahan kaki.

Untuk AU / NZ produk hanya–Standar Uji Keselamatan Australia AS/NZS 2088/CPN No.8 2007 - berat maksimum 20kg x 2.

Produk ini telah didesain dan diuji menurut standar keselamatan pada kapasitas beban maksimum:

Standar Uji Keselamatan AS ASTM F833 - berat maksimum 25kg x 2 dan ketinggian maksimum 110cm.

Standar Uji Keselamatan Eropa EN1888 dan lain-lain - berat maksimum 15kg x 2.

Maclaren berhak untuk melakukan perubahan desain terhadap produk Maclaren mana pun sebagai bagian dari program pengembangannya yang berkelanjutan.

يربط هذا الرمز التحذيرات بالرسومات التوضيحية التي يجب الاطلاع عليها
هام: احتفظ بالدليل للرجوع إليه مستقبلاً



تحذير:

- ⑧ لا تترك الطفل دون مراقبة أبداً
- ② احرص على كون كافة أجهزة القفل مؤمنة تماماً قبل الاستخدام
- ③ لتجنب الإصابات الخطرة احرص على إبعاد الطفل عند طي المنتج أو فتحه
- ⑩ لا تترك الطفل يلعب بالمنتج
- ① استخدم حزام الأمان دوماً
- ⑪ تحقق من كون كافة أجزاء الهيكل أو المقعد أو مقعد السيارة مؤمنة تماماً قبل الاستخدام.
- ⑭ هذا المنتج غير مناسب للجري أو التزلج.
- ① تجنب الإصابات الخطرة الناشئة عن السقوط أو الانزلاق
- استخدم حزام الأمان دوماً
- قد ينزلق الطفل إلى فتحة الرجل ويتعرض للاختناق. لا تستخدم العربة في وضع الإرجاع للخلف دون التأكد من إحكام توصيل حواجز الرأس والقدمين.

تحذير: تحذير: لتجنب الإصابة والوفاة: اتبع تعليمات الجهة الصانعة.

- ④ استخدم كافة الكوابح عند إيقاف العربة.
- ④ استخدم الكوابح دوماً عند وقوف العربة.
- ⑧ لا تترك الطفل دون مراقبة.
- ① احرص على تأمين الطفل في كافة الاوقات.
- لا تحمل حقائب إضافية أو أكثر من طفل في العربة.
- ⑤ احرص على كون الطفل بعيداً عن الأجزاء المتحركة عند تعديل العربة، وذلك لتجنب الإصابة.
- ① استخدم حزام الامان في كافة الأوقات
- عندما لا تكون العربة قيد الاستخدام، افصل حزام الكتف عن حزام الخصر و/أو الإبزيم.
- ③ هام: خطر: لا بد من اتخاذ أقصى درجات العناية والحدز لضمان ابتعاد الطفل عن العربة أثناء طيها وفتحها. قد تسبب تلك الحركة حيز الأصابع أو الجروح. عند طي العربة انتبه لنلا تحجز أصابع الطفل بداخلها وتأكد من طي أية أجزاء سائبة.
- ⑥ لسلامة طفلك من المهم أن يكون حزام الأمان مقللاً بالشكل الصحيح (وخاصة بعد إزالته وتركيبه للغسيل). في حال عدم وضع الحزام بشكل صحيح وفقاً للتعليمات فقد تتعرض سلامة طفلك وثبات العربة للخطر.
- هام
- لافطلاً طقف ناتنا اهمدختسيل ةرايسلا هذه دادعا مت
- يصفأ دحك مارح وليك 51 نزو يتحو رهشأ 6 نس نم لافطلال ةرايسلا هذه دادعا مت
- ④ • يجب تأمين أداة التوقف خلال وضع الطفل في العربة أو أخذه منها. أية أحمال موضوعة على مقبض و/أو ظهر العربة و/أو جوانبها ستؤثر على ثبات العربة.
- ④ • تطبيق دائما ووقوف الجهاز باستخدام دواسة مركز لضمان وتشارك كل من الأجهزة ووقوف السيارات بشكل صحيح.
- قد يسبب تحميل عربة التسوق بوزن زائد تعريض العربة للخطر وعدم الاستقرار. الحد الأقصى للوزن هو 2 كيلوغرام (4.4 رطل) موزعة بالتساوي. الحد الأقصى للحمولة في كل حقيبة على
- الغطاء (عند وجودها) هو 5.0 كغم (1.1 رطل). قد تسبب الظروف والإكسسوارات أو كلاهما عدم ثبات العربة في حال وضعها عليها.
- ⑫ • يجب طي العربة مع إبقاء سلة التسوق مرتبطة بها ولكن بعد إزالة كافة محتوياتها. عدم الالتزام بذلك قد يؤدي إلى تلف العربة ومحتويات سلة التسوق. لا تحمل عدداً إضافياً من الأطفال (سواء على العربة أو باستخدام جوانبها) إلا وفقاً لما هو مسموح في التعليمات. لا تضع الأغراض فوق الغطاء.
- ⑬ • يجب عدم استخدام الإكسسوارات غير المعتمدة من قبل الجهة الصانعة. يمكن فقط استخدام الأجزاء والإكسسوارات التي يوصي بها أو يقدمها الموزع أو الجهة الصانعة. أي تلف ينشأ عن استخدام إكسسوارات غير موصى بها لن يكون مشمولاً في الضمانة.
- ① • استخدم دوماً رباط الجسم مع حزام الخصر والكتفين بالشكل الصحيح لتثبيت الطفل. لا يعتبر استخدام حزام الأمان بديلاً عن إشراف الكبار.
- ⑨ • هذا المنتج غير مخصص للنوم لفترات طويلة. لا تعتبر العربة بديلاً للسرير أو المهد. في حال حاجة الطفل إلى النوم فيجب وضعه في مهد أو سرير مناسب.
- اتبع التعليمات بعناية. الاستخدام بالشكل غير الصحيح قد يسبب تلف العربة.
- ماكلارين يوصي موقوف معظم متكاً للأطفال حديثي الولادة
- ⑦ • يتأثر ثبات العربة في حال هبوب الرياح القوية مع وجود غطاء المطر، ولهذا يجب أن يقوم شخص بالغ ومسؤول بتثبيتها طول الوقت. استخدم دوماً حبل التثبيت وخاصة عند المنحدرات. يجب إزالة غطاء المطر أثناء التواجد في الداخل أو في الأجواء الحارة لتجنب ارتفاع الحرارة أو الاختناق. جفف غطاء المطر جيداً قبل التخزين. لا تترك العربة معرضة للحرارة، مثل الثيران أو اللمب أو جهاز الإشعاع الحراري أو ضوء الشمس المباشر.
- ⑮ • لا تترك الطفل أبداً في العربة أثناء الصعود أو النزول على الدرج أو الدرج المتحرك أو التنقل في أية وسيلة مواصلات.
- ⑫ • يجب ان تفتح العربة وتطوى بسهولة. لا تضغط للفتح أو الإغلاق. قد يتوجب عليك إعادة قراءة التعليمات.
- تعامل بعناية مع المنحنيات والأرض غير المستوية (اقفل الإطارات الامامية دوماً عند الاستخدام على الأرض غير المستوية). تكرر الصدمات قد يسبب تلف العربة.
- لا تسمح للأطفال بالوقوف على مسند القدمين.

المنتجات فقط - معيار اختبار السلامة في أستراليا AS/NZS 2088/CPN No.8 2007 - الوزن الأقصى 2 x 20 كيلوغرام.
تم تصميم واختبار المنتج ليتوافق مع معايير السلامة التالية في أقصى سعة للتحميل:
معيار اختبار السلامة في الولايات المتحدة الأمريكية ASTM F833 - الوزن الأقصى 25 x 2 كيلوغرام والطول 110 سم.
معيار اختبار السلامة الأوروبي EN1888 وغيره - الوزن الأقصى 2 x 15 كيلوغرام.
تحتفظ شركة Maclaren بحقها في تغيير تصميم أي من المنتجات ضمن برنامجها للتطوير المستمر.



本符号表示警告与图示相关，须一并参阅。

重要：请保留以供日后参考

警告：

- ⑧ 不要把小孩独自留在没有成人看管的座椅上。
- ② 确保所有锁定装置均已上锁。
- ③ 为了避免严重伤害，折叠或打开产品时请确保您的孩子远离本产品。
- ⑩ 切勿让孩子将本产品当作玩具。
- ① 请保持使用安全保护系统。
- ⑪ 使用前检查婴儿车身或座椅或汽车座椅的附件设施均已正确上锁。
- ⑭ 本产品不适合于奔跑或滑冰时使用。
- ① 避免跌落或滑出导致的严重伤害。请坚持使用安全带。

儿童或会将脚放入脚部空位并发生夹伤危险。在妥善安装头部及脚部保护屏障前，请勿使用后倾档位。

警告 为了避免伤害或死亡，请遵循生产厂家的使用说明。

- ④ 停泊婴儿车时请确保已使用刹车装置。
- ④ 固定婴儿车时请确保已使用刹车装置。
- ⑧ 切勿将孩子单独留在无人看管的地方。
- ① 总是系好安全带，以确保孩子的安全。
切勿在婴儿车上放置多于一个小孩或包袋。
- ⑤ 调整婴儿车时，请确保孩子远离所有可移动部件，以免受伤。
- ① 总是系好安全带。
不使用时，将肩部安全带从腰部安全带和/或带扣上松开。
- ③ **重要信息：危险：谨慎看护孩子，在折叠或打开产品时，请确保孩子远离婴儿车。在这些操作过程中，将不可避免地涉及夹指和剪切操作。折叠时，注意不要夹到孩子的手指，将所有松散的材料都折叠好。**
- ⑥ 请务必正确系安全带并调整合适对孩子的安全（尤其是洗涤更换后）。若未按照指导说明正确调整安全带，则可能会损害到孩子的安全和婴儿车的稳固。
重要信息：
 - 本儿童车仅供两名儿童使用。
 - 本儿童车供零(0)个月至重量最多为15公斤的儿童使用。
- ④ 将孩子抱入车内或抱出婴儿车时使用刹车装置。任何附加在扶手和/或座椅靠背后方及/或车身侧方的载重均会影响婴儿车的稳定性。
- ④ 请使用中央刹车踏板确保两侧刹车同时正常操作。
• **注意：**购物篮超重可能会导致危险的不稳定状态。购物篮均匀分布的最大负载为2 kg (4.4 lb)。每个顶篷袋（如有）的最大承载负重为0.5 kg (1.1 lb)。在产品上附加包袋或配件，或两者兼有，可能会导致产品不稳固。

- ⑫ 婴儿车折叠时可以将购物篮折在一起，但要讲购物篮内的所有物品取出。如未取出可能会损坏婴儿车及购物篮内的物品。若用户使用说明中无明确说明，切勿在车上搭载额外的孩子（无论是在车上还是使用“婴儿车板”。切勿在顶篷上放置物品。
- ⑬ 请勿使用未经生产商认可的配件。仅可使用由生产商提供或建议的更换部件。由于使用不建议使用的配件导致的损坏不在我们的保修条款的覆盖范围内。
- ① 请结合裆带和腰部及肩部安全带一起使用，为您的孩子正确调整安全带。背带和座椅安全带不能替代成人的监管看护。
- ⑨ 此产品不适合长时间睡眠使用。这款车不能替代婴儿小床或床。如果您的孩子需要睡觉，则应将其放置在一个合适的婴儿车内，婴儿床或床上。
• 请严格遵守说明内容。不正确的使用将对婴儿车造成损坏。
• Maclaren 建议初生婴儿使用最平躺的位置。
- ⑦ 婴儿车的稳定性会受到大风和防雨罩安装的影响，此时使用婴儿车必须有负责人的成人随时看顾。保持使用系带，尤其是在斜坡上时。为免过热或可能窒息的风险，在室内或炎热的天气时必须将防雨罩拆除。将防雨罩彻底烘干并存储起来。切勿将婴儿车暴露在热源下，如开放的明火，曝露的火焰，散热器或经阳光的直射。
- ⑮ 当上、下楼梯或自动扶梯或在其它形式的运输工具上使用时，切勿将孩子留在婴儿车内。
- ⑫ 婴儿车应打开、折叠方便，切勿使强劲猛压。有必要重复阅读用户说明。
• 越过路缘或粗糙地面时应小心谨慎（在粗糙地面使用应保持前轮锁定）。反复冲击可能会导致婴儿车损坏。
• 切勿让孩子站在脚踏板上。

AS/NZ 产品—澳大利亚安全测试标准AS/NZS 2088/CPN No.8 2007 - 最大荷载为20kg x 2

本产品按照下列安全标准设计并测试最大承重能力：

美国安全测试标准ASTM F833 - 最大荷载25kg x 2，最大高度 110cm

欧洲安全测试标准EN1888及其它标准 - 最大荷载15kg x 2

Maclaren保留改变任何产品设计的权利，以作为其持续研发计划的一部分。

このアイコンは、取扱説明イラストとリンクしています。あわせてご覧ください。



取扱説明書をよくお読みのうえ、正しくお使いください。お読みになった後は、必要なときにすぐに取り出せる場所に大切に保管してください。

▲ 安全上のご注意 - 必ずお守りください

危険：取り扱いを誤った場合に、重傷を負う差し迫った危険がある内容

- ③,⑤ ストローラーを開閉する際は、お子様がストローラーに触れないよう安全な場所に遠ざけてください。ストローラーに触れていると、手や指などをはさみ重大なケガをします。特にミュージックスタンド、フロントフレーム、リアフレーム、Xバー、エルボージョイントの間に手や指を入れないでください。
- ⑤ ストローラーを使用する際は、フードが正しい位置に固定されており、お子様の顔にかかっていないことを確認してください。フード(フードエプロン部分を含む)がお子様の顔にかかり、窒息する場合があります。
- ⑦ 晴天時や気温の高いときは、レインカバーを使用しないでください。お子様が熱中症になる場合があります。

警告：取り扱いを誤った場合に、重傷を負う可能性がある内容

- ①,② ストローラーを使用する際は、本取扱説明書に記載している方法に従ってストローラーを完全に開き、メインロックがしっかりとかかっていることを確認してください。メインロックが不完全な状態で使用すると、使用中にストローラーが閉じてしまって、お子様がケガをする場合があります。
- ①,⑧ ストローラーを使用中は、常にお子様の様子に注意し、お子様から目を離さないでください。また、お子様をストローラーに乗せたままストローラーから離れないでください。思わぬ事故が発生するおそれがあります。
- ⑨ 本製品の適応年齢は、新生児*期を過ぎた生後1ヶ月からのお子様15kgに達するまで、もしくは3歳の誕生日までをご使用の目安にしていますが、お子様の個人差、体調等に十分注意を払い、適切なご判断のもとご使用ください。本製品は、一般家庭で乳幼児を乗せて移動するための2人乗りストローラーです。ベッド代わりに長時間お子様を寝かせる、荷物を運搬するなど、他の目的での使用はしないでください。思わぬ事故が発生するおそれがあります。
- *新生児とは生後28日(4週間)までの乳児をさします。
- ④ ハンドルに荷物をのせたり、つるしたりしないでください。ストローラーのバランスが崩れて転倒し、お子様や、ストローラーを押すお客様がケガをする場合があります。
- ⑦ ストローラーで走行する際は、ハンドルをしっかり保持してください。とくにレインカバー装着時に強風を受けると、ストローラーが転倒して、お子様やストローラーを押すお客様がケガをする場合があります。
- ⑮ ストローラーをエスカレーターにのせたり、階段などの段差のあるところで使用しないでください。ストローラーがバランスを崩して転倒して、お子様や、ストローラーを押すお客様がケガをする場合があります。
- ⑭ ストローラーは、ゆっくり歩いて押してください。走る、インラインスケート、ローラースケート、自転車乗車などをしながら押すと、ストローラーがバランスを崩して転倒し、お子様や、ストローラーを押すお客様がケガをする場合があります。
- ⑩ ストローラーの操作、取り扱いは、適切な状況判断ができる大人が行ってください。子供などが行くと、思わぬ事故が発生するおそれがあります。
- ④ ストローラーを停車させる際は、後輪にブレーキがしっかりとかかっていることを確認してください。坂道や駅のホーム等、傾斜のあるところでは、ストローラーから手を離さないでください。傾斜があると、たとえブレーキを使用していてもストローラーが動き出すなどし、事故の原因となる場合があります。
- ストローラーの上にお子様を立たせないでください。お子様がフットレストの上、シートの上などに立ち上がると、ストローラーが転倒し、ケガをする場合があります。
- ① ストローラーの規定重量はお子様二人で30kgまで、荷物5kgまでです。マクラーレン社専用純正アクセサリを含めて40kg以上のお子様や荷物をのせないでください。ストローラーに規定重量以上の重さを加えると、ストローラーが破損し、お子様やお客様が思わぬケガをする場合があります。
- ストローラーに3人以上のお子様をのせないでください。ストローラーが破損し、お子様やお客様が思わぬケガをする場合があります。

AU/NZ - 豪州安全基準「AS/NZS 2088」 - 最大搭載量20kg x 2

本製品は下記安全基準の最大搭載量に則り設計およびテストしています。

米国安全基準「ASTM F833」 - 最大搭載量25kg x 2、身長110cmまで。欧州安全基準「EN1888およびその他」 - 最大搭載量15kg x 2

Maclarenは、持続的な開発プログラムの一環として製品のデザインを変更する権利を有するものとします。

このアイコンは、取扱説明イラストとリンクしています。あわせてご覧ください。



取扱説明書をよくお読みのうえ、正しくお使いください。お読みになった後は、必要なときにすぐに取り出せる場所に大切に保管してください。

▲ 安全上のご注意 - 必ずお守りください

- ①、⑥・ストローラーにお子様を乗車させる際は、本取扱説明書に記載している方法に従い、5点式安全ベルトすべてを使って、お子様をしっかり固定してください。お子様の立ち上がりによる転倒、すり抜けによる転落などにより、お子様がケガをする場合があります。
- ①・ストローラーへの乗降時など、5点式安全ベルトをしていない状態では、お子様が転落しないように、お客様がお子様をしっかり保持してください。
- ⑥・5点式安全ベルトは、お子様の体に合った状態に調整して、使用してください。適切に調整されていない場合、お子様の立ち上がりによる転倒、すり抜けによる転落などにより、お子様がケガをする場合があります。
- ・フードのポケットの規定重量は1つにつき500gです。規定重量以上の荷物をポケットに入れしないでください。バランスが崩れストローラーが転倒し、お子様やお客様がケガをする場合があります。
- ④・マクラーレン社が特に認めた場合を除き、ショッピングバスケット以外の場所に荷物をのせたり、つるしたりしないでください。ストローラーがバランスを崩して転倒し、お子様やお客様がケガをする場合があります。
- ・ショッピングバスケットの規定重量は1つにつき2kgです。規定重量以上の荷物を入れしないでください。また、ショッピングバスケットに荷物を積み際は、均一に、偏りがないようにしてください。荷物が偏ると、ストローラーがバランスを崩して転倒し、お子様やお客様がケガをする場合があります。
- ⑬・マクラーレン社の純正アクセサリ以外のアクセサリは使用しないでください。窒息や、ストローラーの転倒など、思わぬ事故を招き、お子様やお客様がケガをする場合があります。
- ⑪・ストローラーの使用前には、別紙『アフターサービスとお手入れ方法』に記載の日常の点検を実施してください。また、1年に1回は定期点検(有料)を受けることをお勧めします。ストローラーの使用に伴う各部の損傷などを発見、修理し、思わぬ事故によるお子様やお客様のケガを未然に防止します。
- ⑦・ストローラーを、直射日光やストーブの温風などに長時間さらさないでください。また、高温の社内などで長時間保管しないでください。熱くなったストローラーに触れてお子様やお客様がヤケドをしたり、樹脂部分が変質してストローラーの強度が低下し、お子様やお客様が思わぬケガをする場合があります。
- ④・後輪にブレーキをかける際は、中央のブレーキを踏んで、左右のブレーキがしっかりとかかっている事を確認してください。
- 注意：取り扱いを誤った場合に、軽傷または本製品以外の財物の損害が発生する可能性がある内容
- ⑫・ショッピングバスケットに荷物を入れたまま、ストローラーを折りたたまないでください。荷物やストローラーが破損する場合があります。フードの上に荷物を載せないでください。フードが破損したり、荷物が落下し、お子様やお客様がケガをする場合があります。
- ④・折りたたんだ状態でストローラーを壁などに立てかける際は、本取扱説明書に記載している方法に従って後輪ブレーキをかけ、倒れないようにしてください。ストローラーが倒れると、まわりの人がケガを負ったり、財物が破損する場合があります。
- ⑦・レインカバーはよく乾燥させてから保管してください。カビなどが発生すると、お子様の健康に影響をおよぼす場合があります。
- お願い
- ⑫・ストローラーをスムーズに開閉できない場合は、無理な力を加えず本取扱説明書をお読みください。
- ・曲がった道やでこぼした道では、ストローラーを注意深く操作してください。繰り返し与えられる衝撃はストローラーにダメージを与えます。
- ⑬・過荷重、誤った開閉、マクラーレン社が正式に認定していない非純正アクセサリ(チャイルドシート、バッグフック、レインカバー、二人乗り用のボード、取り付け式ネット等)の使用は、ストローラー破損の原因となります。これらの原因による破損は保証の対象となりませんので、ご注意ください。

AU/NZ - 豪州安全基準「AS/NZS 2088」 - 最大搭載量20kg x 2

本製品は下記安全基準の最大搭載量に則り設計およびテストしています。

米国安全基準「ASTM F833」 - 最大搭載量25kg x 2、身長110cmまで。欧州安全基準「EN1888およびその他」 - 最大搭載量15kg x 2

Maclarenは、持続的な開発プログラムの一環として製品のデザインを変更する権利を有するものとします。

! 이 기호는 경고와 그림을 연결합니다. 경고와 그림은 반드시 함께 참조해야 합니다.
중요: 나중에 참조할 수 있도록 보관하십시오.

⚠ 경고 :

- ⑧ 아이를 혼자 두고 자리를 비우지 마십시오.
 - ② 사용하기 전에 모든 잠금 장치가 체결되었는지 확인하십시오.
 - ③ 본 제품을 접거나 펼 때 중상을 입을 위험이 있으므로 아이가 근처에 오지 못하도록 하십시오.
 - ⑩ 아이가 본 제품을 갖고 놀지 않도록 하십시오.
 - ① 항상 안전벨트를 사용하십시오.
 - ⑪ 사용하기 전에 침상, 시트 또는 카시트 연결 장치가 올바르게 체결되었는지 확인하십시오.
 - ⑭ 본 제품은 달리기나 스케이트에 사용하기에 적합하지 않습니다.
 - ① 떨어지거나 미끄러져 중상을 입지 않도록 주의하십시오. 항상 안전벨트를 사용하십시오.
- 아이가 다리 개방 부분으로 미끄러져 목이 끈에 걸릴 수 있습니다. 헤드 및 풋 배리어를 단단히 장착하지 않은 경우 유모차를 기울여서 사용하지 마십시오.

경고: 부상 또는 사망을 방지하려면 제조업체의 지침을 따르십시오.

- ④ 유모차를 주차할 때마다 브레이크를 채우십시오.
 - ④ 유모차가 정지되어 있을 때는 항상 브레이크를 채우십시오.
 - ⑧ 아이를 혼자 두고 자리를 비우지 마십시오.
 - ① 항상 아이에게 안전벨트를 채우십시오.
이 유모차에 아이를 여러 명 태우거나 가방을 실지 마십시오.
 - ⑤ 유모차를 조절할 때 아이가 가동 부품에 끼지 않았는지 확인하십시오. 부상의 위험이 있습니다.
 - ① 항상 이 안전벨트를 사용하십시오.
사용하지 않을 때는 허리끈 및/또는 버클에서 어깨끈을 분리하십시오.
 - ③ **중요-위험:** 유모차를 접거나 펼 때 아이가 유모차에 끼지 않도록 세심하게 주의를 기울이는 것이 중요합니다. 이러한 조작을 할 때 손가락을 끼워 넣거나 가위 모양으로 움직이는 동작을 피할 수 없습니다. 유모차를 접을 때는 아이의 손가락이 끼거나 걸려 있던 물건들이 함께 접혀 들어가지 않도록 주의하십시오.
 - ⑥ 아이의 안전을 위해 안전벨트를 올바르게 장착하고 조절하는 것이 중요합니다(특히 세척하고 다시 장착한 후). 지침에 따라 올바르게 조절하지 않으면 아이의 안전과 유모차의 안정성이 약화됩니다.
- 중요**
- 本製品は乳幼児2人乗り用です。
 - 이 유모차는 월령 6개월 이상, 최대 체중 15kg의 아이 한 명만 사용할 수 있도록 제작되었습니다.
 - ④ 아이를 태우거나 내릴 때 파킹 장치를 체결해야 합니다. 손잡이, 바구니 뒤 또는 유모차 옆에 짐을 걸어들 경우 유모차의 안정성에 영향을 미칩니다.
 - ④ 모든 뒷바퀴에 브레이크를 체결하기 위해서는 중앙에 위치한 브레이크 페달을 누르십시오.
 - 주의: 쇼핑바구니에 물건을 너무 많이 채우면 유모차가 불안정해져 위험한 상황이 발생할 수 있습니다. 최대 2kg 을 고르게 분산해서 담으십시오. 각 캐노피 파우치의 최대 운반 용량은 0.5kg입니다(있는 경우). 유모차에 짐,

악세사리 또는 둘 다 올려놓을 경우 유모차가 불안정해질 수 있습니다.

- ⑫ 유모차를 접을 때는 쇼핑바구니를 제외하고 부착한 모든 물건을 제거해야 합니다. 그렇지 않으면 유모차와 쇼핑바구니의 내용물이 손상될 수 있습니다. 본 사용설명서에서 허용하는 경우를 제외하고 이 유모차에 추가로 아이들을 태우지 마십시오(유모차 안 또는 “보조 보드” 사용). 캐노피 위에 물건을 올려놓지 마십시오.
- ⑬ 제조업체에서 승인하지 않은 악세사리는 사용해서는 안 됩니다. 제조업체/대리점에서 제공하거나 권장하는 교체 부품만 사용해야 합니다. 권장하지 않은 악세사리를 사용하여 발생한 손상은 당사의 보증 조건에서 제외됩니다.
- ① 항상 허리끈 및 어깨끈과 다리 벨트를 아이에게 잘 맞게 조절해서 함께 사용하십시오. 어른이 잘 살피고 있다 해도 반드시 안전벨트를 채워야 합니다.
- ⑨ 본 제품은 아이가 장시간 수면할 수 있도록 제작되지 않았습니다. 이 유모차를 아기침대 또는 침대 대용으로 사용하지 마십시오. 아이가 자야 할 경우 아이를 적절한 침상형 유모차, 아기침대 또는 침대로 옮겨야 합니다.
- 모든 지침을 주의 깊게 따르십시오. 잘못 사용할 경우 유모차가 손상됩니다.
- 맥클라렌은 신생아 탑승시 등받이를 최대한 눕힐 것을 권장합니다.
- ⑦ 레인커버를 장착한 상태에서 바람이 강하게 불면 유모차의 안정성이 약화되므로 유모차가 흔들리지 않도록 보호자가 항상 균형을 잘 잡아야 합니다. 특히 경사진 곳에서는 손목끈을 항상 사용하십시오. 실내에 들어가거나 날씨가 더울 경우 과열로 인한 질식의 위험을 방지하기 위해 레인커버를 제거해야 합니다. 레인커버는 보관하기 전에 항상 물기를 완전히 제거해야 합니다. 유모차를 열이 있는 곳(예: 덮개가 없는 난로불, 노출된 화염, 방열기 근처 또는 직사광선이 비치는 곳)에 두지 마십시오.
- ⑮ 계단 또는 에스컬레이터를 오르거나 내릴 때, 또는 그 밖의 교통 수단을 이용할 때는 아이를 유모차에 태우지 마십시오.
- ⑫ 유모차는 항상 수월하게 펼쳐지고 접혀져야 합니다. 세계 퍼거나 접지 마십시오. 지침을 다시 읽는 것이 좋습니다.
- 연석이 있거나 지면이 고르지 않을 경우 주의해서 지나십시오(고르지 못한 지면에서 사용할 때는 항상 앞바퀴를 잠금). 반복적으로 충격을 받을 경우 유모차가 손상됩니다.
- 아이가 발판 위에 서지 않도록 하십시오.

AU/NZ 제품-호주 안전 검사 표준 AS/NZS 2088/CPN No.8 2007 - 최대 중량 20kg x 2.
본 제품은 다음과 같은 안전 표준에 따라 설계되었으며 최대 적재 용량에서 테스트를 완료했습니다:
미국 안전 검사 표준 ASTM F833 - 최대 중량 25kg x 2 및 최대 신장 110cm.
유럽 안전 검사 표준 EN1888 및 기타 - 최대 중량 15kg x 2.
Maclaren은 지속적인 개발 프로그램의 일환으로 제품의 디자인을 변경할 수 있는 권리를 보유합니다.



本符號表示警告與圖示相關，須一併參閱。

重要：請保留以供日後參考

警告：

- ⑧ 不要把小孩獨自留在沒有成人看管的座椅上。
- ② 確保所有鎖定裝置均已上鎖。
- ③ 為了避免嚴重傷害，折疊或打開產品時請確保您的孩子遠離本產品。
- ⑩ 切勿讓孩子將本產品當作玩具。
- ① 請保持使用安全保護系統。
- ⑪ 使用前檢查嬰兒車身或座椅或汽車座椅的附件設施均已正確上鎖。
- ⑭ 本產品不適合於奔跑或滑冰時使用。
- ① 避免跌落或滑出導致的嚴重傷害。請堅持使用安全帶。
兒童或會將腳放入腳部空位並發生夾傷危險。在妥善安裝頭部及腳部保護屏障前，請勿使用後傾檔位。

警告： 為了避免傷害或死亡，請遵循生產廠家的使用說明。

- ④ 停泊嬰兒車時請確保已使用剎車裝置。
- ④ 固定嬰兒車時請確保已使用剎車裝置。
- ⑧ 切勿將孩子單獨留在無人看管的地方。
- ① 總是系好安全帶，以確保孩子的安全。
切勿在嬰兒車上放置多於一個小孩或包袋。
- ⑤ 調整嬰兒車時，請確保孩子遠離所有可移動部件，以免受傷。
- ① 總是系好安全帶。
不使用時，將肩部安全帶從腰部安全帶和/或帶扣上鬆開。
- ③ **重要資訊：危險：** 謹慎看護孩子，在折疊或打開產品時，請確保孩子遠離嬰兒車。在這些操作過程中，將不可避免地涉及夾指和剪切操作。折疊時，注意不要夾到孩子的手指，將所有鬆散的材料都折疊好。
- ⑥ 請務必正確系安全帶並調整合適對孩子的安全（尤其是洗滌更換後）。若未按照指導說明正確調整安全帶，則可能會損害到孩子的安全和嬰兒車的穩固。
- 重要資訊：**
 - 本兒童車僅供兩名兒童使用。
 - 本兒童車供零 (0) 個月至重量最多為 15 公斤的兒童使用。
 - ④ 將孩子抱入車內或抱出嬰兒車時使用剎車裝置。任何附加在扶手和/或座椅靠背後方及/或車身側方的載重均會影響嬰兒車的穩定性。
 - ④ 請使用中央剎車踏板確保兩側剎車同時正常操作。
 - 注意：購物籃超重可能會導致危險的不穩定狀態。購物籃均勻分佈的最大負載為2kg (4.4 lb)。每個頂篷袋 (如有) 的最大承載負重為0.5kg (1.1 lb)。在產品上附加包袋或配件，或兩者兼有，可能會
- ⑫ 導致產品不穩固。
 - 嬰兒車折疊時可以將購物籃折在一起，但要講購物籃內的所有物品取出。如未取出可能會損壞嬰兒車及購物籃內的物品。若用戶使用說明中無明確說明，切勿在車上搭載額外的孩子（無論是在車上還是使用“嬰兒車板”）。切勿在頂篷上放置物品。
 - ⑬ 請勿使用未經生產商認可的配件。僅可使用由生產商提供或建議的更換部件。由於使用不建議使用的配件導致的損壞不在我們的保修條款的覆蓋範圍內。
 - 請結合襠帶和腰部及肩部安全帶一起使用，為您的孩子正確調整安全帶。背帶和座椅安全帶不能替代成人的監管看護。
 - 此產品不適合長時間睡眠使用。這款車不能替代嬰兒小床或床。如果您的孩子需要睡覺，則應將其放置在一個合適的嬰兒車內，嬰兒床或床上。
 - 請嚴格遵守說明內容。不正確的使用將對嬰兒車造成損壞。
 - ⑦ • Maclaren 建議初生嬰兒使用最平躺的位置
 - 嬰兒車的穩定性會受到大風和防雨罩安裝的影響，此時使用嬰兒車必須有負責人的成人隨時看顧。保持使用系帶，尤其是在斜坡上時。為免過熱或可能窒息的風險，在室內或炎熱的天氣時必須將防雨罩拆除。將防雨罩徹底烘乾並存儲起來。切勿將嬰兒車暴露在熱源下，如開放的明火，曝露的火焰，散熱器或經受陽光的直射。
 - 當上、下樓梯或自動扶梯或在其它形式的運輸工具上使用時，切勿將孩子留在嬰兒車內。
 - 嬰兒車應打開、折疊方便，切勿使勁猛壓。有必要重複閱讀用戶說明。
 - 越過路緣或粗糙地面時應小心謹慎（在粗糙地面使用應保持前輪鎖定）。反復衝擊可能會導致嬰兒車損壞。
 - 切勿讓孩子站在腳踏板上。